

価格表 コード番号 【 】

配管支持金物・吊り金物・各種デッキハンガー

配-12ターナル 配-34GP吊 配-5ｽﾄﾛｸﾞ吊 配-6ｽﾄﾝｸﾞ吊 配-7防振GP吊 配-8PCｽﾊﾞｲﾙ吊 配-9ｽﾄﾝｸﾞ吊 配-10防振PC吊 配-11二層管吊



配-5提灯吊 配-16ﾍﾞﾝｸﾞ吊 配-18VP管吊 配-1920GP立 配-21ｽﾄﾝｸﾞ立 配-2PC立 配-2防振GP立 配-24二層管立 配-25ﾍﾞﾝｸﾞ立



配-27提灯AP立 配-28ﾌﾞﾚｯﾄ足 配-2930ｽﾄﾝｸﾞ足 配-37ﾌﾞﾗｯｸﾞ座 配-383ﾌﾞﾗｯｸﾞ足 配-39-35ﾌﾞﾗｯｸﾞ 配-39-39吊金具



配-3吊金具 配-40ｱﾝｸﾞﾙ架台用ｼﾞｮｲﾝﾄ金具 配-41ｱﾝｸﾞﾙ架台用ﾌﾞﾗｯｸﾞ 配-42ｱﾝｸﾞﾙ 配-43床ﾊﾞﾝﾄﾞ



配-44～46床ﾊﾞﾝﾄﾞ 配-47ﾁｬﾝﾈﾙ架台 配-48ｶﾞｽﾒｰﾀｰ支持金具 配-49ﾌﾞﾗｯｸﾞ 配-49ﾊﾞｲﾍﾞﾙﾀﾞｰ 配-5017ﾌﾞﾗｯｸﾞ

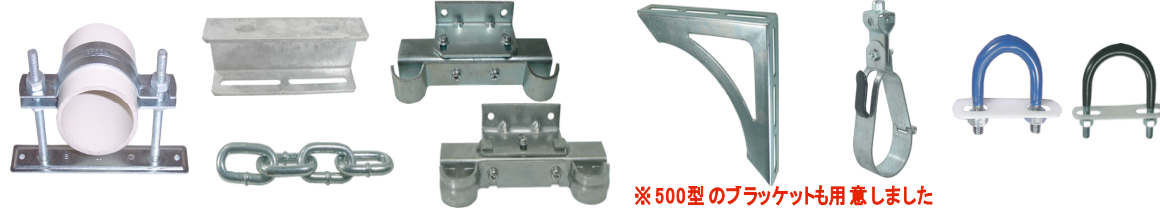

※ 500型のﾌﾞﾗｯｸﾞも用意しました

配-51～55Uﾊﾞﾝﾄﾞ防振Uﾊﾞﾝﾄﾞ 配-566 ﾎｲﾄﾞ管止金具 配管固定ﾊﾞﾝﾄﾞ



各種吊ターンバックル ユニクロメッキ

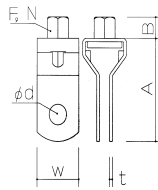

※4部25巾

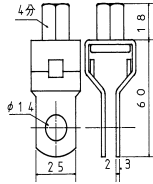

コード番号	サイズ	1箱	単価			t×w	φd	A	B	1箱/kg	ダンボール
20010191	3分 25巾	500				1.6×25	10	50	10	21.0	配-1
20010291	3分 32巾	300				2.0×32	11	〃	〃	19.0	〃
20011191	4分 25巾	200				2.3×25	14	60	18	19.5	〃
20011291	4分 32巾	200				2.3×32	〃	〃	〃	20.0	〃
20011391	4分 38巾	150				2.6×38	〃	〃	〃	19.0	〃
20011491	4分 50巾	50				3.2×50	18	80	17	11.5	C-50-200
20012191	5分 50巾	50				〃	〃	90	17	15.0	C-50-200

各種吊ターンバックル 溶融亜鉛めっき

コード番号	サイズ	1箱	単価			t×w	φd	A	B	1箱/kg	ダンボール
20020190	3分 25巾	500				1.6×25	10	50	10	21.0	配-1
20020290	3分 32巾	300				2.0×32	11	〃	〃	19.0	〃
20021190	4分 25巾	200				2.3×25	14	60	18	19.5	〃
20021290	4分 32巾	200				2.3×32	〃	〃	〃	20.0	〃
20021390	4分 38巾	150				2.6×38	〃	〃	〃	19.0	〃
20021490	4分 50巾	50				3.2×50	18	80	17	11.5	C-50-200
20022190	5分 50巾	50				〃	〃	90	17	15.0	C-50-200

SUS-304 各種吊ターンバックル

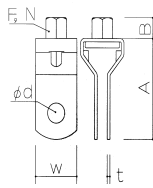

コード番号	サイズ	1箱	単価			t×w	φd	A	B	1箱/kg	ダンボール
20030100	3分 25巾	500				1.5×25	10	50	10	20.0	配-1
20030200	3分 32巾	300				2.0×32	11	〃	〃	18.5	〃
20031100	4分 25巾	200				2.5×25	14	60	18	20.0	〃
20031200	4分 32巾	200				2.5×32	〃	〃	〃	21.0	〃
20031300	4分 50巾	50				3.0×50	18	80	17	11.0	C-50-200
20032100	5分 50巾	50				〃	〃	90	〃	14.0	C-50-200

各種ミリねじ吊ターンバックル ユニクロメッキ

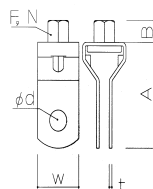

コード番号	サイズ	1箱	単価			t×w	φd	A	B	1箱/kg	ダンボール
20040191	M10-25巾	500				1.6×25	10	50	10	21.0	配-1
20040291	M10-32巾	300				2.0×32	11	〃	〃	17.5	〃
20041191	M12-25巾	200				2.3×25	14	60	18		〃
20041291	M12-32巾	200				2.3×32	〃	〃	〃	20.0	〃
20041391	M12-38巾	150				2.6×38	〃	〃	〃		〃
20041491	M12-50巾	50				3.2×50	18	80	17	12.0	C-50-200

SUS-304 各種ミリねじ吊ターンバックル

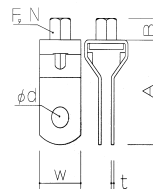

コード番号	サイズ	1箱	単価			t×w	φd	A	B	1箱/kg	ダンボール
20050100	M10-25巾	500				1.5×25	10	50	10	20.0	配-1
20050200	M10-32巾	300				2.0×32	11	〃	〃	17.5	〃
20051100	M12-32巾	200				2.5×32	14	60	18	20.0	〃
20051200	M12-50巾	50				3.0×50	18	80	17	11.0	C-50-200

防振吊ターンバックル ユニクロメッキ

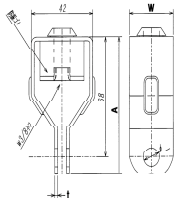

コード番号	サイズ	1箱	単価			t×w	φd	A		1箱/kg	ダンボール
22120191	3分-L	100				2.0×30	11	80		21.0	
22120291	3分-H	100									
22121191	4分-L										
22121291	4分-H										

SUS-304 防振吊ターンバックル

コード番号	サイズ	1箱	単価			t×w	φd	A		1箱/kg	ダンボール
22150100	3分-L					2.0×30	11	80		21.0	
22150200	3分-H										
22151100	4分-L										
22151200	4分-H										

	静的バネ定数kgf/cm	たわみ(mm)	荷重範囲(kg)	ゴム硬度	吊ボルト径
3分-L	80	1.0~3.0	7.2~36.8	50°±5	W3/8
3分-H	190	0.6~2.1	25~60	70°±5	W3/8
4分-L	210	1.0~4.0	21~84	40°±5	W1/2
4分-H	562	1.0~4.0	60~234	70°±5	W1/2

GP管 蝶番式吊バンド・バラ (ユニクロメッキ) 200A以上はビードなし

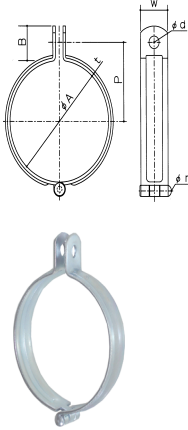

コード番号	サイズ	1箱	単価			φA	p	T×W	1箱/kg	ダンホール
20070191	15A	600				21.7	25	1.8×25	27.0	#0
20070291	20A	500				27.2	28	"	24.0	"
20070391	25A	400				34.0	32	"	23.0	"
20070491	32A	300				42.7	36	"	20.0	"
20070591	40A	250				48.6	39	"	19.0	"
20070691	50A	200				60.5	45	"	17.0	"
20070791	65A	150				76.3	57	2.0×25	16.0	"
20070891	80A	130				89.1	64	2.3×25	12.0	"
20070991	100A	100				114.3	76	"	16.0	"
20071091	125A	60				139.8	93	3.2×32	21.5	配-3
20071191	150A	50				165.3	105	"	22.0	"
20071291	200A	20				216.2	135	4.5×38	18.0	M-20
20071391	250A	12				267.5	166	4.5×50	19.5	No250
20071491	300A	5				318.5	195	6.0×50	12.0	配-9
20071591	350A	5			補強板付	355.6	213	"	14.5	03

GP管 蝶番式吊バンド・ナットセット (ユニクロメッキ)



コード番号	サイズ	1箱	単価			B	φd	使用ホルト	1箱/kg	ダンホール
20080191	15A	350				25	7.5	M6×25	20.0	配-1
20080291	20A	300				"	"	"	19.0	"
20080391	25A	250				"	"	"	17.0	"
20080491	32A	300				"	"	"	23.0	配-2
20080591	40A	230				"	"	"	19.0	"
20080691	50A	150				"	8.5	"	14.0	配-1
20080791	65A	150				"	"	5/16×25	19.0	#0
20080891	80A	100				"	"	"	15.0	"
20080991	100A	70				"	"	"	13.0	"
20081091	125A	35				38	11.0	3/8×38	13.0	配-3
20081191	150A	25				"	14.0	1/2×45	11.0	"
20081291	200A	20				40	"	"	19.0	配-4
20081391	250A	12				55	18.0	5/8×50	21.0	No250
20081491	300A	5				"	"	"	14.0	配-9
20081591	350A	5			補強板付	"	"	"		

GP管 蝶番式タン付吊バンド (ユニクロメッキ)



コード番号	サイズ	1箱	単価			H	使用タン	1箱/kg	ダンホール
20090191	15A	200				75	3分×25W	21.0	配-1
20090291	20A	180				78	"	20.0	"
20090391	25A	200				82	"	23.0	"
20090491	32A	200				86	"	24.0	配-2
20090591	40A	170				90	"	22.0	"
20090691	50A	130				95	"	19.0	配-1
20090791	65A	130				107	"	22.0	#0
20090891	80A	100				115	"	20.0	"
20090991	100A	70				125	"	16.0	"
20091091	125A	35				158	4分×32W	17.0	配-3
20091191	150A	25				170	"	15.0	"
20091291	200A	20				200	4分×38W	22.0	配-4
20091391	250A	10				250	5分×50W	20.0	No250
20091491	300A	5				280	"	17.0	配-9
20091591	350A				補強板付		"		
20093091	125A	35					3分×32W	16.0	配-3
20093191	150A	25					"	14.0	"
20094891	80A	100					4分×25W	24.0	No250
20094991	100A	70					"	21.0	"

GP管 蝶番式吊バンド・バラ

ドブメッキ(溶融亜鉛鍍金)

200A以上はビードなし

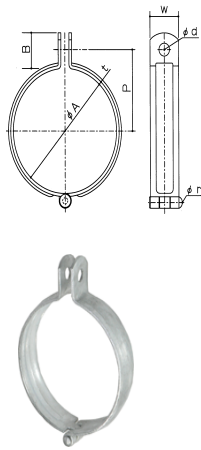

コード番号	サイズ	1箱	単価			φA	p	T×W	1箱/kg	タンホール
20100190	15A	600				21.7	25	1.8×25	28.0	#-0
20100290	20A	500				27.2	28	"	21.0	"
20100390	25A	400				34.0	32	"	24.0	"
20100490	32A	300				42.7	36	"	21.0	"
20100590	40A	250				48.6	39	"	20.0	"
20100690	50A	200				60.5	45	"	17.0	"
20100790	65A	150				76.5	57	2.0×25	17.0	"
20100890	80A	130				89.1	64	2.3×25	18.0	"
20100990	100A	100				114.3	76	"	17.0	"
20101090	125A	60				139.8	93	3.2×32	22.0	配-3
20101190	150A	50				165.3	105	"	23.0	"
20101290	200A	20				216.2	135	4.5×38	18.0	"
20101390	250A	12				267.5	166	4.5×50	19.0	No250
20101490	300A	5				318.5	193	6.0×50	13.0	配-9
20101590	350A				補強板付			6.0×50		

GP管 蝶番式吊バンド・ナットセット

ドブメッキ(溶融亜鉛鍍金)



コード番号	サイズ	1箱	単価			B	φd	使用ホルト	1箱/kg	タンホール
20110190	15A	350				25	7.5	M6×25	21.0	配-1
20110290	20A	300				"	"	"	20.0	"
20110390	25A	250				"	"	"	18.0	"
20110490	32A	300				"	"	"	24.0	配-2
20110590	40A	230				"	"	"	20.0	"
20110690	50A	150				"	8.5	"	14.5	配-1
20110790	65A	150				"	"	M8×25	20.0	#0
20110890	80A	100				"	"	"	16.0	"
20110990	100A	70				"	"	"	14.0	"
20111090	125A	35				38	11.0	M10×30	14.0	配-3
20111190	150A	25				"	14.0	M12×40	12.0	"
20111290	200A	20				40	"	"	20.0	配-4
20111390	250A	12				55	18.0	M16×50	21.0	No250
20111490	300A	5				"	"	"	14.5	配-9
20111590	350A				補強板付			"		

GP管 蝶番式タン付吊バンド

ドブメッキ(溶融亜鉛鍍金)

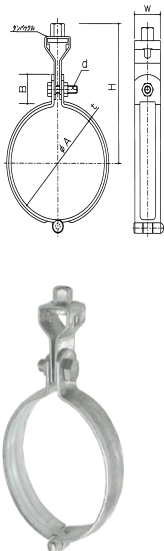

コード番号	サイズ	1箱	単価			H	使用タン	1箱/kg	タンホール
20120190	15A	200				75	3分×25W	22.0	配-1
20120290	20A	200				78	"	22.5	"
20120390	25A	200				82	"	24.0	"
20120490	32A	200				86	"	25.0	配-2
20120590	40A	150				90	"	22.0	"
20120690	50A	100				95	"	15.5	配-1
20120790	65A	100				107	"	19.0	#0
20120890	80A	100				115	"	22.5	"
20120990	100A	50				125	"	15.0	"
20121090	125A	25				158	4分×32W	12.5	配-3
20121190	150A	20				170	"	12.5	"
20121290	200A	20				200	4分×38W	23.0	配-4
20121390	250A	10				250	5分×50W	18.5	No250
20121490	300A	5				280	"	17.5	配-9
20121590	350A				補強板付		"		
20123090	125A	25				143	3分×32W	12.0	配-3
20123190	150A	20				155	"	11.5	"

GP管 ストロング[公団用]吊バンド・バラ (ユニクロメッキ)

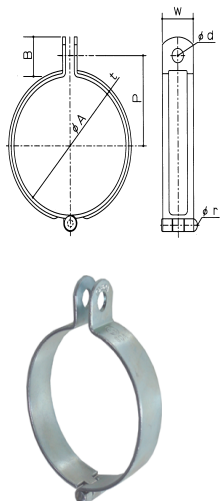

コード番号	サイズ	1箱	単価			φA	p	T×W	1箱/kg	タンホール
20130191	15A	500				21.7	25	2.0×25	25.0	#0
20130291	20A	450				27.2	28	"	25.0	"
20130391	25A	400				34.0	32	"	26.0	"
20130491	32A	300				42.7	36	"	22.0	"
20130591	40A	250				48.6	39	"	20.0	"
20130691	50A	200				60.5	45	"	19.0	"
20130791	65A	150				76.3	57	2.6×25	22.0	"
20130891	80A	130				89.1	64	"	21.0	"
20130991	100A	100				114.3	76	"	21.0	"

GP管 ストロング[公団用]吊バンド・ナットセット (ユニクロメッキ)



コード番号	サイズ	1箱	単価			B	φd	使用ホルト	1箱/kg	タンホール
20140191	15A	300				25.0	7.5	M6×25	18.0	配-1
20140291	20A	300				"	"	"	19.5	"
20140391	25A	250				"	"	"	19.0	"
20140491	32A	150				"	8.5	5/16×25	14.0	"
20140591	40A	120				"	"	"	12.0	"
20140691	50A	100				"	"	"	11.5	"
20140791	65A	100				"	10.5	3/8×32	18.0	配-2
20140891	80A	70				"	"	"	14.0	"
20140991	100A	50				"	"	"	12.0	配-3

GP管 ストロング[公団用]タン付吊バンド (ユニクロメッキ)

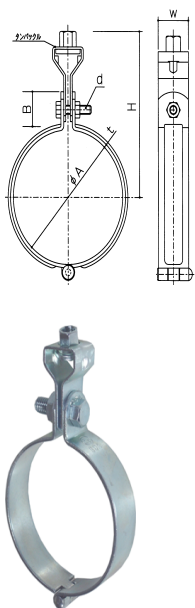

コード番号	サイズ	1箱	単価			H	使用タン	1箱/kg	タンホール
20150191	15A	200				75	3分×25W	21.0	配-1
20150291	20A	200				78	"	21.5	"
20150391	25A	200				82	"	23.5	"
20150491	32A	150				86	"	20.5	"
20150591	40A	120				90	"	17.5	"
20150691	50A	100				95	"	16.0	"
20150791	65A	100				107	"	22.5	配-2
20150891	80A	70				115	"	17.0	"
20150991	100A	50				125	"	14.5	"

SUS-304 GP管 蝶番式吊バンド・バラ

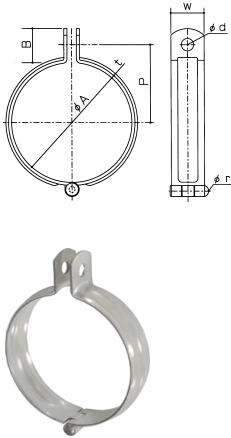

コード番号	サイズ	1箱	単価			φA	p	T×W	1箱/kg	ダンホール
20160100	15A	600				21.7	25	1.5×25	22.0	#-0
20160200	20A	500				27.2	28	"	20.0	"
20160300	25A	400				34.0	32	"	19.0	"
20160400	32A	300				42.7	36	2.0×25	19.0	"
20160500	40A	250				48.6	39	"	18.0	"
20160600	50A	200				60.5	45	"	16.0	"
20160700	65A	150				76.3	57	"	17.5	"
20160800	80A	130				89.1	64	"	17.0	"
20160900	100A	100				114.3	76	"	16.0	"
20161000	125A	60				139.8	93	3.0×32	22.0	配-3
20161100	150A	50				165.3	105	"	18.5	"
20161200	200A	20				216.2	135	"	11.0	"
20161300	250A	15				267.5	166	3.0×50	16.0	No250
20161400	300A	5				318.3	193	"	7.0	配-9
20161500	350A					355.6	208	"	7.5	03
20162100	VU-350A					370.0	215	"	8.0	"

SUS-304 GP管 蝶番式吊バンド・ナットセット



コード番号	サイズ	1箱	単価			B	φd	使用ホルト	1箱/kg	ダンホール
20170100	15A	350				25	7.5	M6×25	16.0	配-1
20170200	20A	300				"	"	"	15.0	"
20170300	25A	250				"	"	"	14.0	"
20170400	32A	300				"	"	"	17.0	配-2
20170500	40A	230				"	"	"	16.0	"
20170600	50A	150				"	8.5	"	13.5	"
20170700	65A	150				"	"	M8×25	20.0	#-0
20170800	80A	100				"	"	"	15.0	"
20170900	100A	70				"	"	"	12.5	"
20171000	125A	35				38	11.0	M10×30	14.5	配-3
20171100	150A	25				"	14.0	M12×40	12.0	"
20171200	200A	20				40	"	"	12.0	配-4
20171300	250A	12				55	18.0	M16×50	15.0	No250
20171400	300A	5				"	"	"	7.5	配-9
20171500	350A					"	"	"		
20172100	VU-350A					"	"	"		

SUS-304 GP管 蝶番式タン付吊バンド

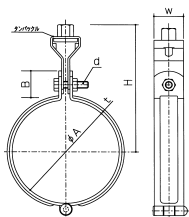

コード番号	サイズ	1箱	単価			H	使用タン	1箱/kg	ダンホール
20180100	15A	200				75	3分×25W	17.5	配-1
20180200	20A	180				78	"	18.5	"
20180300	25A	200				82	"	20.0	"
20180400	32A	200				86	"	23.0	配-2
20180500	40A	170				90	"	21.0	"
20180600	50A	130				95	"	17.0	配-1
20180700	65A	130				107	"	23.0	#0
20180800	80A	100				115	"	19.4	"
20180900	100A	70				125	"	15.5	"
20181000	125A	35				158	4分×32W	18.0	配-3
20181100	150A	25				170	"	15.0	"
20181200	200A	20				200	"	14.0	配-4
20181300	250A	10				250	5分×50W	15.0	No250
20181400	300A	5				280	"	9.0	配-9
20181500	350A						"		
20183100	VU-350A						"		
20182100	125A	35					3分×32W	16.0	配-3
20182200	150A	25					"	13.0	"

防振GP管 蝶番式 吊バンドナットセット (ユニクロメッキ) ※防振ゴム 厚さ10mm 材質EPT60\*

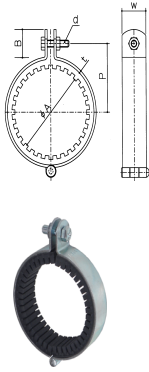

コード番号	サイズ	1箱	単価			φA	P	T×W	使用ボルト	1箱/kg	ダンホ-ール
20190191	15A	150				21.7	35	2.0×25	M6×25	9.5	配-1
20190291	20A	150				27.2	38	"	"	10.5	"
20190391	25A	120				34.0	42	"	"	16.5	"
20190491	32A	100				42.7	46	"	"	16.0	#0
20190591	40A	100				48.6	50	"	"	17.0	"
20190691	50A	80				60.5	55	"	"	16.5	"
20190791	65A	50				76.3	63	2.3×25	5/16×25	12.0	"
20190891	80A	40				89.1	70	"	"	11.0	"
20190991	100A	30				114.3	82	"	"	9.5	"
20191091	125A	30				139.8	105	3.0×32	3/8×38	19.5	配-3
20191191	150A	30				165.3	118	"	1/2×45	23.0	配-4
20191291	200A	15				216.3	143	4.5×32	"	14.0	"

防振 GP管 蝶番式 タン付 吊バンド (ユニクロメッキ) ※防振ゴム 厚さ10mm 材質EPT60\*

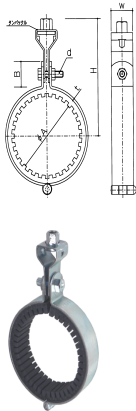

コード番号	サイズ	1箱	単価			H	B	φd	使用タン	1箱/kg	ダンホ-ール
20200191	15A	100				85	25	7.5	3分×25	15.5	配-1
20200291	20A	100				88	"	"	"	16.5	"
20200391	25A	80				92	"	"	"	14.5	"
20200491	32A	80				96	"	"	"	16.0	#0
20200591	40A	70				100	"	"	"	15.0	"
20200691	50A	60				105	"	"	"	15.0	"
20200791	65A	50				115	"	8.5	"	14.0	"
20200891	80A	40				120	"	"	"	13.0	"
20200991	100A	30				135	"	"	"	11.0	"
20201091	125A	20				170	38	11.0	4分×32	15.0	"
20201191	150A	15				185	"	14.0	"	13.0	"
20201291	200A					208	"	"	"		

SUS-304 防振 GP管 蝶番式 吊バンドナットセット ※防振ゴム 厚さ10mm 材質EPT60\*

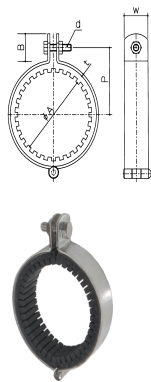

コード番号	サイズ	1箱	単価			φA	P	T×W	使用ボルト	1箱/kg	ダンホ-ール
20210100	15A	150				21.7	35	2.0×25	M6×25	9.5	配-1
20210200	20A	150				27.2	38	"	"	10.5	"
20210300	25A	120				34.0	42	"	"	16.5	"
20210400	32A	100				42.7	46	"	"	16.0	#0
20210500	40A	100				48.6	50	"	"	17.0	"
20210600	50A	80				60.5	55	"	"	16.5	"
20210700	65A	50				76.3	63	2.3×25	M8×25	12.0	"
20210800	80A	40				89.1	70	"	"	11.0	"
20210900	100A	30				114.3	82	"	"	9.5	"
20211000	125A	30				139.8	105	3.0×32	M10×30	19.5	配-3
20211100	150A	30				165.3	118	"	M12×40	23.0	配-4
20211200	200A	15				216.3	142	3.0×32	"	14.0	"

SUS-304 防振 GP管 蝶番式 タン付 吊バンド ※防振ゴム 厚さ10mm 材質EPT60\*

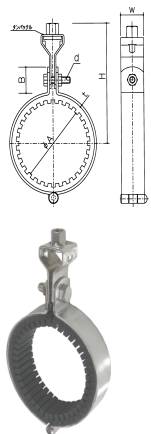

コード番号	サイズ	1箱	単価			H	B	φd	使用タン	1箱/kg	ダンホ-ール
20220100	15A	100				85	25	7.5	3分×25	15.5	配-1
20220200	20A	100				88	"	"	"	16.5	"
20220300	25A	80				92	"	"	"	14.5	"
20220400	32A	80				96	"	"	"	16.0	#0
20220500	40A	70				100	"	"	"	15.0	"
20220600	50A	60				105	"	"	"	15.0	"
20220700	65A	50				115	"	8.5	"	13.0	"
20220800	80A	40				120	"	"	"	12.0	"
20220900	100A	30				135	"	"	"	10.5	"
20221000	125A	20				170	38	11.0	4分×32	15.0	"
20221100	150A	15				185	"	14.0	"	13.0	"
20221200	200A	15				208	"	"	"	15.5	配-4



**【PC管】蝶番式 吊バンド・バラ (ユニクロメッキ)**

※ 被覆管 VD・CL・キーロン・共通

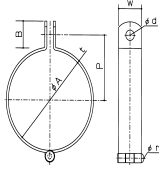

コード番号	サイズ	1箱	単価			φA	p	T×W	1箱/kg	ダンホール
20230191	15A	500				25.7	27	2.0×25	27.0	#-0
20230291	20A	400				31.2	30	"	24.0	"
20230391	25A	400				37.6	34	"	27.0	"
20230491	32A	300				46.3	38	"	23.0	"
20230591	40A	200				52.2	41	"	17.0	"
20230691	50A	150				64.1	47	"	15.0	"
20230791	65A	150				79.9	59	2.3×25	20.0	"
20230891	80A	120				92.7	66	"	18.0	"
20230991	100A	80				118.3	78	"	15.0	"
20231091	125A	50				143.8	94	3.0×32	20.0	配-3
20231191	150A	30				170.2	107	"	14.0	"
20231291	200A	20				221.3	134	4.5×38	21.5	M-20

**【PC管】蝶番式 吊バンド・ナットセット (ユニクロメッキ)**

※ 被覆管 VD・CL・キーロン・共通



コード番号	サイズ	1箱	単価			B	φd	使用ボルト	1箱/kg	ダンホール
20240191	15A	300				25	8.5	M6×25	19.0	配-1
20240291	20A	300				"	"	"	21.0	"
20240391	25A	250				"	"	"	19.5	"
20240491	32A	150				"	"	"	13.0	"
20240591	40A	120				"	"	"	11.5	"
20240691	50A	100				"	"	"	11.0	"
20240791	65A	100				"	"	5/16×25	15.5	配-2
20240891	80A	70				"	"	"	12.0	"
20240991	100A	50				"	"	"	10.5	"
20241091	125A					35	11.0	3/8×32		
20241191	150A					"	"	"		
20241291	200A					"	14.0	1/2×45		

**【PC管】蝶番式 タン付 吊バンド (ユニクロメッキ)**

※ 被覆管 VD・CL・キーロン・共通

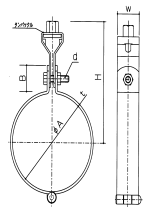

コード番号	サイズ	1箱	単価			H	使用タン	1箱/kg	ダンホール
20250191	15A	200				77	3分×25W	21.0	配-1
20250291	20A	200				80	"	22.0	"
20250391	25A	200				84	"	23.0	"
20250491	32A	150				88	"	19.0	"
20250591	40A	120				91	"	16.0	"
20250691	50A	100				97	"	15.0	"
20250791	65A	100				109	"	19.0	配-2
20250891	80A	70				116	"	14.0	"
20250991	100A	50				128	"	12.5	"
20251091	125A	50				152	4分×32W	25.0	配-4-大
20251191	150A	30				165	"	17.0	"
20251291	200A					192	"		

**蝶番式スパイラルバンド (ユニクロメッキ)**

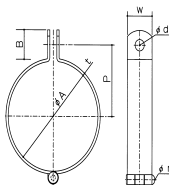

コード番号	サイズ	1箱	単価			P	φd	B	板厚×巾	1箱/kg	ダンホール
20260191	103φ	200				65	8.5	25	2.0×25	26.0	配-3
20260291	153φ	150				90	"	"	"	30.0	"

【SUS-304 PC管】蝶番式吊バンド・バラ

※ 被覆管 VD・CL・キーロン・共通

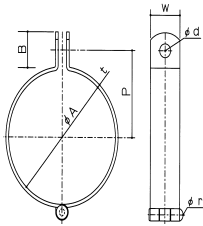

コード番号	サイズ	1箱	単価			φA	p	T×W	1箱/kg	ダンホール
20270100	15A	500				25.7	27	2.0×25	24.0	#-0
20270200	20A	450				31.2	30	"	24.0	"
20270300	25A	400				37.6	34	"	21.0	"
20270400	32A	300				46.3	38	"	19.0	"
20270500	40A	250				52.2	41	"	18.0	"
20270600	50A	200				64.1	47	"	18.0	"
20270700	65A	150				79.9	59	"	17.0	"
20270800	80A	130				92.7	66	"	17.0	"
20270900	100A	100				118.3	78	"	16.0	"
20271000	125A	50				143.8	94	3.0×32	20.0	配-3
20271100	150A	30				170.2	107	"	14.0	"
20271200	200A	20				221.3	134	"	11.5	M-20

【SUS-304 PC管】蝶番式吊バンド・ナットセット

※ 被覆管 VD・CL・キーロン・共通



コード番号	サイズ	1箱	単価			B	φd	使用ホルト	1箱/kg	ダンホール
20280100	15A	200				25	8.5	M6×25	12.0	Q-72
20280200	20A	150				"	"	"	10.0	"
20280300	25A	120				"	"	"	8.0	"
20280400	32A	80				"	"	"	6.0	"
20280500	40A	70				"	"	"	6.0	"
20280600	50A	70				"	"	"	7.0	"
20280700	65A	50				"	"	M8×25	7.0	"
20280800	80A	40				"	"	"	6.5	"
20280900	100A	25				"	"	"	4.5	"
20281000	125A					35	11.0	M10×30		
20281100	150A					"	"	"		
	200A					"	14.0	"		

【SUS-304 PC管】蝶番式タン付吊バンド

※ 被覆管 VD・CL・キーロン・共通

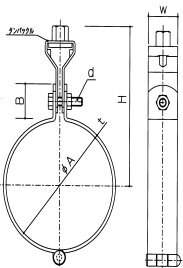

コード番号	サイズ	1箱	単価			H	使用タン	1箱/kg	ダンホール
20290100	15A	150				77	3分×25W	15.0	Q-72
20290200	20A	150				80	"	15.0	"
20290300	25A	120				84	"	13.0	"
20290400	32A	80				88	"	9.9	"
20290500	40A	70				91	"	9.0	"
20290600	50A	70				97	"	9.9	"
20290700	65A	50				109	"	9.0	"
20290800	80A	40				116	"	5.5	"
20290900	100A	25				128	"	8.0	"
20291000	125A	50				152	4分×32W	26.5	配-4-大
20291100	150A	30				165	"	18.5	"
	200A					192	"		

【防振PC管】蝶番式 吊バンドナットセット (ユニクロメッキ)

※ 被覆管 VD・CL・キーロン・共通  
防振ゴム 厚さ10mm 材質EPT60

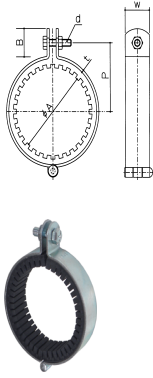

コード番号	サイズ	1箱	単価			φA	P	T×W	使用ボルト	1箱/kg	ダンボール
20300191	15A	150				25.7	37	2.0×25	M6×25	18.0	配-1
20300291	20A	150				31.2	40	"	"	19.0	"
20300391	25A	120				37.6	44	"	"	16.5	"
20300491	32A	100				46.3	48	"	"	16.0	#-0
20300591	40A	100				52.2	52	"	"	17.0	"
20300691	50A	80				64.1	57	"	"	15.0	"
20300791	65A	50				79.9	65	2.3×25	5/16×25	13.0	"
20300891	80A	40				92.7	72	"	"	11.0	"
20300991	100A	30				118.3	84	"	"	10.5	"
20301091	125A	30				143.8	107	3.0×32	3/8×38		配-3
20301191	150A	30				170.2	120	"	1/2×45		配-4

【防振PC管】蝶番式 タン付 吊バンド (ユニクロメッキ)

防振ゴム 厚さ10mm 材質EPT60

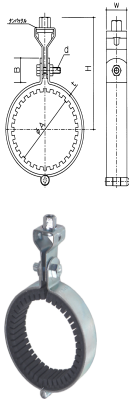

コード番号	サイズ	1箱	単価			H	B	φd	使用タン	1箱/kg	ダンボール
20310191	15A	100				87	25	8.5	3分×25	16.0	配-1
20310291	20A	100				90	"	"	"	17.0	#-0
20310391	25A	80				95	"	"	"	14.0	"
20310491	32A	80				98	"	"	"	16.0	"
20310591	40A	70				102	"	"	"	15.0	"
20310691	50A	60				107	"	"	"	14.0	"
20310791	65A	50				115	"	"	"	15.0	"
20310891	80A	40				122	"	"	"	13.0	"
20310991	100A	30				134	"	"	"	12.0	"
20311091	125A	20				172	38	11.0	4分×32	15.0	"
20311191	150A	15				185	"	14.0	"	13.0	"

【SUS-304 防振PC管】蝶番式 吊バンドナットセット

※ 被覆管 VD・CL・キーロン・共通  
防振ゴム 厚さ10mm 材質EPT60

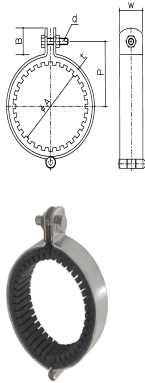

コード番号	サイズ	1箱	単価			φA	P	T×W	使用ボルト	1箱/kg	ダンボール
20320100	15A	150				25.7	37	2.0×25	M6×25	18.0	配-1
20320200	20A	150				31.2	40	"	"	19.0	"
20320300	25A	120				37.6	44	"	"	16.5	"
20320400	32A	100				46.3	48	"	"	16.0	#0
20320500	40A	100				52.2	52	"	"	17.0	"
20320600	50A	80				64.1	57	"	"	15.0	"
20320700	65A	50				79.9	65	2.3×25	M8×25	13.0	"
20320800	80A	40				92.7	72	"	"	11.0	"
20320900	100A	30				118.3	84	"	"	10.5	"
20321000	125A	30				143.8	107	3.0×32	M10×30	19.0	配-3
20321100	150A	30				170.2	120	"	M12×40	22.5	配-4
	200A								"		

【SUS-304 防振PC管】蝶番式 タン付 吊バンド

防振ゴム 厚さ10mm 材質EPT60

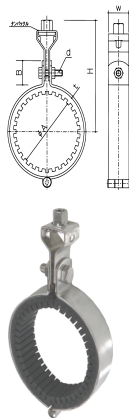

コード番号	サイズ	1箱	単価			H	B	φd	使用タン	1箱/kg	ダンボール
20330100	15A	100				87	25	8.5	3分×25	16.0	配-1
20330200	20A	100				90	"	"	"	17.0	"
20330300	25A	80				95	"	"	"	14.0	"
20330400	32A	80				98	"	"	"	16.0	#0
20330500	40A	70				102	"	"	"	15.0	"
20330600	50A	60				107	"	"	"	14.0	"
20330700	65A	50				115	"	"	"	15.0	"
20330800	80A	40				122	"	"	"	13.0	"
20330900	100A	30				134	"	"	"	12.0	"
20331000	125A	20				172	38	11.0	4分×32	15.0	"
20331100	150A	15				185	"	14.0	"	13.0	"

【耐火二層管 KP管用】蝶番式吊バンド・バラ (ユニクロメッキ)



コード番号	サイズ	1箱	単価			φA	p	T×W	1箱/kg	ダンボール
20340191	40A	250				63	49	2.3×25	30.0	#0
20340291	50A	200				75	55	"	27.0	"
20340391	65A	150				91	63	"	24.0	"
20340491	75A(80)	130				104	70	"	23.0	"
20340591	100A	100				131	83	"	21.5	"
20340691	125A	60				159	104	3.0×32	26.0	配-3
20340791	150A	50				186	117	"	24.0	配-4

【耐火二層管 KP管用】蝶番式吊バンド・ナットセット (ユニクロメッキ)

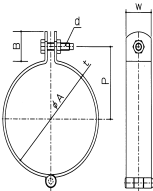

コード番号	サイズ	1箱	単価			B	φd	使用ホルト	1箱/kg	ダンボール
20350191	40A	120				31	9.0	M8×30		配-2
20350291	50A	100				"	"	"		"
20350391	65A	100				"	"	"		"
20350491	75A(80)	80				"	"	"		"
20350591	100A	80				"	"	"		"
20350691	125A	60				40	11.0	3/8×32		配-3
20350791	150A	50				"	"	"		"

【耐火二層管 KP管用】蝶番式タン付吊バンド (ユニクロメッキ)

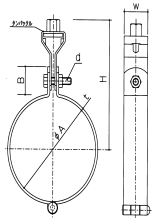

コード番号	サイズ	1箱	単価			≒H	使用タン	1箱/kg	ダンボール
20360191	40A	120				97	3分×25W	22.0	配-2
20360291	50A	100				103	"	20.0	"
20360391	65A	100				111	"	22.0	"
20360491	75A(80)	80				118	"	19.0	"
20360591	100A	80				131	"	22.0	"
20360691	125A	60				152	3分×32W	31.5	配-4
20360791	150A	50				165	"	29.5	"

SUS-304【耐火二層管 KP管用】蝶番式吊バンド・バラ



コード番号	サイズ	1箱	単価			φA	p	T×W	1箱/kg	ダンボール
20370100	40A	250				63	49	2.0×25	26.0	#0
20370200	50A	200				75	55	"	24.0	"
20370300	65A	150				91	63	2.3×25	25.0	"
20370400	75A(80)	130				104	70	"	23.5	"
20370500	100A	100				131	83	"	22.0	"
20370600	125A	60				159	104	3.0×32	26.0	配-3
20370700	150A	50				186	117	"	24.0	配-4

SUS-304【耐火二層管 KP管用】蝶番式吊バンド・ナットセット

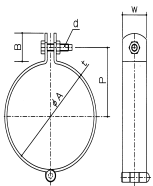

コード番号	サイズ	1箱	単価			B	φd	使用ホルト	1箱/kg	ダンボール
20380100	40A	120				31	9.0	M6×25		配-2
20380200	50A	100				"	"	"		"
20380300	65A	100				"	"	M8×30		"
20380400	75A(80)	80				"	"	"		"
20380500	100A	80				"	"	"		"
20380600	125A	60				40	11.0	M10×30		配-3
20380700	150A	50				"	"	"		"

SUS-304【耐火二層管 KP管用】蝶番式タン付吊バンド

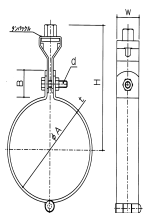

コード番号	サイズ	1箱	単価			≒H	使用タン	1箱/kg	ダンボール
20390100	40A	120				97	3分×25W	18.5	配-2
20390200	50A	100				103	"	17.0	"
20390300	65A	100				111	"	22.5	"
20390400	75A(80)	80				118	"	19.5	"
20390500	100A	80				131	"	22.0	"
20390600	125A	60				152	3分×32W	31.5	配-4
20390700	150A	50				165	"	29.5	"

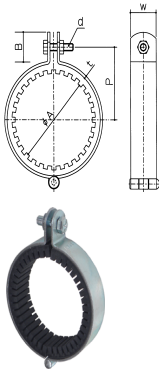

【耐火二層管 防振 KP管用】蝶番式吊バンド・ナットセット

(ユニクロメッキ)

制作予定

コード番号	サイズ	1箱	単価			φA	P	T×W	使用ボルト	1箱/kg	タンホール
21890191	40A					63	59	2.3×25	M8×30		
21890291	50A					75	65	"	"		
21890391	65A					91	73	"	"		
21890491	75A(80)					104	80	"	"		
21890591	100A					131	93	"	"		
21890691	125A					159	114	3.0×32	3/8×38		
21890791	150A					186	127	"	"		

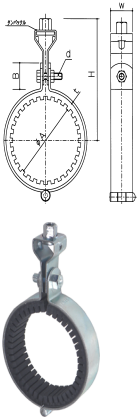

【耐火二層管 防振 KP管用】蝶番式タン付吊バンド

(ユニクロメッキ)

制作予定

コード番号	サイズ	1箱	単価			H	B	φd	使用タン	1箱/kg	タンホール
21900191	40A					107	31	9.0	3分×25W		
21900291	50A					113	"	"	"		
21900391	65A					121	"	"	"		
21900491	75A(80)					128	"	"	"		
21900591	100A					141	"	"	"		
21900691	125A					162	40	11.0	3分×32W		
21900791	150A					175	"	"	"		

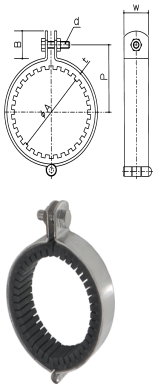

SUS-304【耐火二層管 防振 KP管用】蝶番式吊バンド・ナットセット

制作予定

コード番号	サイズ	1箱	単価			φA	P	T×W	使用ボルト	1箱/kg	タンホール
21910100	40A					63	59	2.3×25	M8×30		
21910200	50A					75	65	"	"		
21910300	65A					91	73	"	"		
21910400	75A(80)					104	80	"	"		
21910500	100A					131	93	"	"		
21910600	125A					159	114	3.0×32	M10×30		
21910700	150A					186	127	"	"		

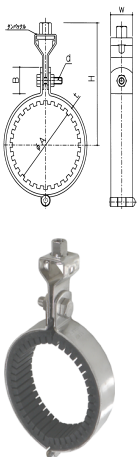

SUS-304【耐火二層管 防振 KP管用】蝶番式タン付吊バンド

制作予定

コード番号	サイズ	1箱	単価			H	B	φd	使用タン	1箱/kg	タンホール
21920100	40A					107	31	9.0	3分×25W		
21920200	50A					113	"	"	"		
21920300	65A					121	"	"	"		
21920400	75A(80)					128	"	"	"		
21920500	100A					141	"	"	"		
21920600	125A					162	40	11.0	3分×32W		
21920700	150A					175	"	"	"		

【耐火二層管 不燃管用】蝶番式 吊バンド・バラ (ユニクロメッキ)



コード番号	サイズ	1箱	単価			φA	p	T×W	1箱/kg	ダンホール
20400391	40A	250				60	48	2.3×25	300	#-0
20400491	50A	200				73	54	"	260	"
20400591	65A	150				89	62	"	240	"
20400691	75A(80)	130				102	69	"	220	"
20400791	100A	100				129	82	"	220	"
20400891	125A	60				156	104	3.0×32	260	配-3
20400991	150A	50				183	117	"	250	配-4

【耐火二層管 不燃管用】蝶番式 吊バンド・ナットセット (ユニクロメッキ)

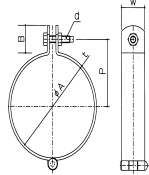

コード番号	サイズ	1箱	単価			B	φd	使用ホルト	1箱/kg	ダンホール
20410391	40A	120				31	9.0	M8×30		配-2
20410491	50A	100				"	"	"		"
20410591	65A	100				"	"	"		"
20410691	75A(80)	80				"	"	"		"
20410791	100A	80				"	"	"		"
20410891	125A	60				40	11.0	3/8×32		配-3
20410991	150A	50				"	"	"		"

【耐火二層管 不燃管用】蝶番式 タン付吊バンド (ユニクロメッキ)

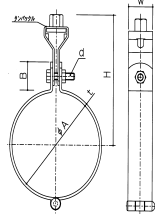

コード番号	サイズ	1箱	単価			≡H	使用タン	1箱/kg	ダンホール
20420391	40A	120				96	3分×25W	22.0	配-2
20420491	50A	100				102	"	20.0	"
20420591	65A	100				110	"	22.0	"
20420691	75A(80)	80				117	"	19.5	"
20420791	100A	80				130	"	22.0	"
20420891	125A	60				152	3分×32W	31.5	配-4
20420991	150A	50				165	"	29.5	"

SUS-304【耐火二層管 不燃管用】蝶番式吊バンド・バラ



コード番号	サイズ	1箱	単価			φA	p	T×W	1箱/kg	ダンホール
20430300	40A	250				60	48	2.0×25	250	#0
20430400	50A	200				73	54	"	230	"
20430500	65A	150				89	62	2.3×25	240	"
20430600	75A(80)	130				102	69	"	230	"
20430700	100A	100				129	82	"	21.5	"
20430800	125A	60				156	104	3.0×32	260	配-3
20430900	150A	50				183	117	"	250	配-4

SUS-304【耐火二層管 不燃管用】蝶番式吊バンド・ナットセット

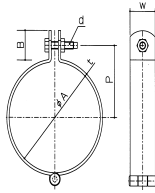

コード番号	サイズ	1箱	単価			B	φd	使用ホルト	1箱/kg	ダンホール
20440300	40A	120				31	9.0	M6×25		配-2
20440400	50A	100				"	"	"		"
20440500	65A	100				"	"	M8×30		"
20440600	75A(80)	80				"	"	"		"
20440700	100A	80				"	"	"		"
20440800	125A	60				40	11.0	M10×30		配-3
20440900	150A	50				"	"	"		"

SUS-304【耐火二層管 不燃管用】蝶番式タン付吊バンド

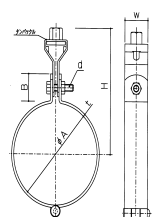

コード番号	サイズ	1箱	単価			≡H	使用タン	1箱/kg	ダンホール
20450300	40A	120				96	3分×25W	18.0	配-2
20450400	50A	100				102	"	16.5	"
20450500	65A	100				110	"	22.0	"
20450600	75A(80)	80				117	"	19.0	"
20450700	100A	80				130	"	22.0	"
20450800	125A	60				152	3分×32W	31.5	配-4
20450900	150A	50				165	"	29.5	"

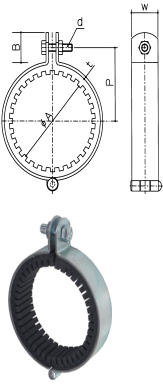

【耐火二層管 防振 不燃管用】蝶番式吊バンド・ナットセット (ユニクロメッキ) 制作予定											
コード番号	サイズ	1箱	単価			φA	P	T×W	使用ボルト	1箱/kg	ダンホール
21930191	40A					60	58	2.3×25	M8×30		
21930291	50A					73	64	"	"		
21930391	65A					89	72	"	"		
21930491	75A(80)					102	79	"	"		
21930591	100A					129	92	"	"		
21930691	125A					156	114	3.0×32	3/8×38		
21930791	150A					183	127	"	"		

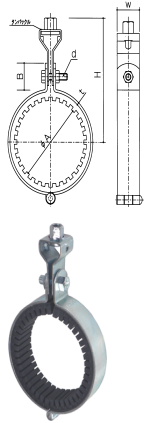

【耐火二層管 防振 不燃管用】蝶番式タン付吊バンド (ユニクロメッキ) 制作予定											
コード番号	サイズ	1箱	単価			H	B	φd	使用タン	1箱/kg	ダンホール
21940191	40A					106	31	9.0	3分×25W		
21940291	50A					112	"	"	"		
21940391	65A					120	"	"	"		
21940491	75A(80)					127	"	"	"		
21940591	100A					140	"	"	"		
21940691	125A					162	40	11.0	3分×32W		
21940791	150A					175	"	"	"		

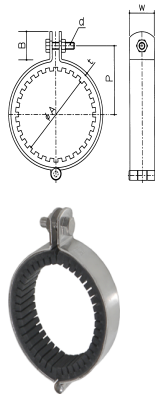

SUS-304【耐火二層管 防振 不燃管用】蝶番式吊バンド・ナットセット 制作予定											
コード番号	サイズ	1箱	単価			φA	P	T×W	使用ボルト	1箱/kg	ダンホール
21950100	40A					60	58	2.3×25	M8×30		
21950200	50A					73	64	"	"		
21950300	65A					89	72	"	"		
21950400	75A(80)					102	79	"	"		
21950500	100A					129	92	"	"		
21950600	125A					156	114	3.0×32	M10×30		
21950700	150A					183	127	"	"		

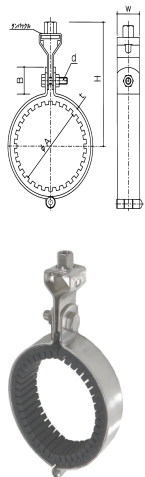

SUS-304【耐火二層管 防振 不燃管用】蝶番式タン付吊バンド 制作予定											
コード番号	サイズ	1箱	単価			H	B	φd	使用タン	1箱/kg	ダンホール
21960100	40A					106	31	9.0	3分×25W		
21960200	50A					112	"	"	"		
21960300	65A					120	"	"	"		
21960400	75A(80)					127	"	"	"		
21960500	100A					140	"	"	"		
21960600	125A					162	40	11.0	3分×32W		
21960700	150A					175	"	"	"		

SUS-304 GP管 提灯式吊バンド・バラ

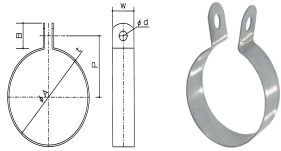

コード番号	サイズ	1箱	単価		φA	P	B	φd	T×W	1箱/kg	ダンボール
20460100	50A	300			61	55	25	8.5	1.0×25	12.5	配-1
20460200	65A				76	63	"	"	"		
20460300	80A				89	70	"	"	"		
20460400	100A	150			114	82	"	"	"		

SUS-430(BA)スパイラル吊バンド・バラ

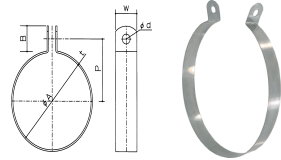

コード番号	呼称	サイズmm	1箱	単価		P	B	φd	T×W	1箱/kg	ダンボール
20470100	SP-100	103	500			65	25	8.5	0.6×25	19.0	配-1
20470300	SP-125	128	"			77	"	"	"	20.0	"
20470400	SP-150	153	400			90	"	"	"	21.0	"
20470500	SP-175	178				102	"	"	"		"
20470600	SP-200	203					"	"	"		
20470700	SP-250	253					"	"	"		

SUS-430(BA)スパイラル タン付吊バンド

※タンバックル・ボルトはユニクロメッキ

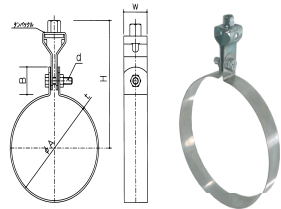

コード番号	呼称	サイズmm	1箱	単価		H	使用ボルト	使用タン	1箱/kg	ダンボール
20480100	SP-100	103	100			115	5/16×25	3分×25	10.0	L
20480200	SP-125	128	100			128	"	"		
20480300	SP-150	153	100			140	"	"	12.0	L
20480400	SP-175	178				152	"	"		
20480500	SP-200	203					"	"		
20480600	SP-250	253					"	"		

SUS-430 スパイラル 吊バンド【塩ビ黒コーティング】



コード番号	呼称	サイズmm	1箱	単価				1箱/kg	ダンボール
20490100	SP-100	103	150					9.5	配-1
20490200	SP-125	128	120					9.0	"
20490300	SP-150	153	100					9.0	"
20490400	SP-175	178							
20490500	SP-200	203							
20490600	SP-250	253							

スパイラル吊バンド・バラ 亜鉛鋼板

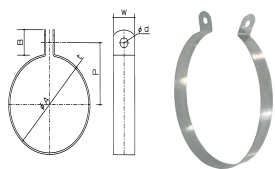

コード番号	呼称	サイズmm	1箱	単価		P	B	φd	T×W	1箱/kg	ダンボール
22130100	SP-100	103	500			65	25	8.5	0.8×25	19.0	配-1
22130200	SP-125	128	"			77	"	"	"	20.0	"
22130300	SP-150	153	400			90	"	"	"	21.0	"
22130400	SP-175	178				102	"	"	"		"
22130500	SP-200	203					"	"	"		
22130600	SP-250	253					"	"	"		

スパイラル タン付吊バンド 亜鉛鋼板

※タンバックル・ボルトはユニクロメッキ

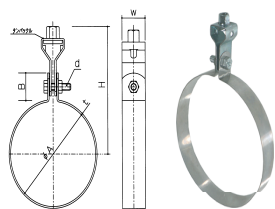

コード番号	呼称	サイズmm	1箱	単価		H	使用ボルト	使用タン	1箱/kg	ダンボール
22140100	SP-100	103	100			115	5/16×25	3分×25	10.0	L
22140200	SP-125	128	100			128	"	"		
22140300	SP-150	153	100			140	"	"	12.0	L
22140400	SP-175	178				152	"	"		
22140500	SP-200	203					"	"		
22140600	SP-250	253					"	"		



GP管 提灯式吊バンド ボルト・ナットセット (ユニクロメッキ)

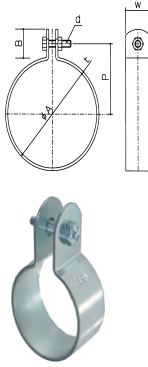

コード番号	サイズ	1箱	単価		φA	P	B	φd	T×W	使用ボルト	1箱/kg	ダンボール
	15A	400							1.6×25	M6×25		
20500191	20A	400			27.2	28	27	8.5	1.6×25	M6×25	18.0	M
20500291	25A	350			34.0	31	"	"	"	"	18.0	"
20500391	32A	250			42.7	36	"	"	2.0×25	"	18.0	"
20500491	40A	150			48.6	40	"	"	"	"	12.0	"
20500591	50A	150			60.5	45	"	"	"	"	14.0	"
20500691	65A	100			76.3	53	"	"	2.3×25	5/16×25	21.0	L
20500791	80A	100			89.1	60	"	"	"	"	16.0	"
20500891	100A	70			114.3	73	"	"	"	"	13.5	"
20500991	125A	25			139.8	93	35	10.5	3.0×32	3/8×32	10.0	"
20501091	150A	20			165.3	105	"	"	"	"	9.0	"

SU・GP管 デッピング 吊バンド・バラ

色調:ブルー ※バンド材質:SUS-430

ボルト・ナットはユニクロメッキ



コード番号	SU管	GP管	1箱	単価		φA(GP)	P	T×W	1箱/kg	ダンボール
20510100	SU-13		500			15.9	23	0.6×25	8.5	配-1
20510200	SU-20	GP-15	300			22.2(21.7)	26	"	6.0	"
20510300	SU-25	GP-20	250			28.5(27.2)	30	"	6.5	"
20510400	SU-30	GP-25	200			34.0	32	"	6.0	"
20510500	SU-40	GP-32	150			42.7	37	"	7.5	"
20510600	SU-50	GP-40	130			48.6	40	"	6.0	"
20510700	SU-60	GP-50	130			60.5	46	"	6.5	配-2
20510800	SU-75	GP-65	80			76.3	54	1.0×32	8.0	配-5
20510900	SU-80	GP-80	70			89.1	61	"	8.0	"
20511000	SU-100	GP-100	60			114.3	73	"	8.5	"

SU・GP管 デッピング 吊バンド・ナットセット

色調:ブルー ※バンド材質:SUS-430

ボルト・ナットはユニクロメッキ

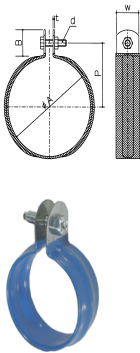

コード番号	SU管	GP管	1箱	単価		φA(GP)	P	T×W	1箱/kg	ダンボール
20520100	SU-13		450			15.9	23	0.6×25	11.0	配-1
20520200	SU-20	GP-15	200			22.2(21.7)	26	"	5.5	"
20520300	SU-25	GP-20	200			28.5(27.2)	30	"	7.0	"
20520400	SU-30	GP-25	180			34.0	32	"	7.0	"
20520500	SU-40	GP-32	130			42.7	37	"	7.5	"
20520600	SU-50	GP-40	120			48.6	40	"	6.5	"
20520700	SU-60	GP-50	120			60.5	46	"	8.5	配-2
20520800	SU-75	GP-65	100			76.3	54	1.0×32	12.0	配-5
20520900	SU-80	GP-80	80			89.1	61	"	11.0	"
20521000	SU-100	GP-100	50			114.3	73	"	8.5	"

SU・GP管 デッピング タン付吊バンド

色調:ブルー ※バンド材質:SUS-430

ボルト・ナットはユニクロメッキ



コード番号	SU管	1箱	単価		H	B	φd	使用ボルト	使用タン	1箱/kg	ダンボール
20530100	SU-13	250			73	25	7.5	M6×25	3分×25W	15.0	配-1
20530200	SU-20	200			76	"	"	"	"	14.5	"
20530300	SU-25	200			80	"	"	"	"	15.5	"
20530400	SU-30	180			82	"	"	"	"	15.0	"
20530500	SU-40	130			87	"	"	"	"	13.0	"
20530600	SU-50	120			90	"	"	"	"	11.0	"
20530700	SU-60	120			96	"	"	"	"	14.0	配-2
20530800	SU-75	100			104	26	8.5	5/16×25	3分×32W	18.0	配-5
20530900	SU-80	80			110	"	"	"	"	16.0	"
20531000	SU-100	50			123	"	"	"	"	11.0	"

CU管 デッピング 吊バンド・バラ

色調:ブラック

※バンド材質:SUS-430

ボルト・ナットはユニクロメッキ



コード番号	サイズ	1箱	単価			φA	P	T×W	使用ボルト	1箱/kg	タンホール
20540100	CU-8					9.5	20	0.6×25	M6×25		配-1
20540200	CU-10					12.7	21	〃	〃		〃
20540300	CU-15	500				15.9	23	〃	〃	7.5	〃
20540400	CU-19					19.1	25	〃	〃		〃
20540500	CU-20	300				22.2	26	〃	〃	5.0	〃
20540600	5					25.4	28	〃	〃		〃
20540700	CU-25	250				28.6	30	〃	〃	6.0	〃
20540800	CU-32	200				34.9	32	〃	〃	5.0	〃
20540900	CU-40	150				41.3	37	〃	〃		
20541000	CU-50	130				54.0	43	〃	〃	5.5	#-0
20541100	CU-65					66.7	49	0.8×25	W5/16×25		
20541200	CU-80					79.7	56	〃	〃		
20541300	CU-100					104.8	69	〃	〃		

CU管 デッピング 吊バンド・ナットセット

色調:ブラック

※バンド材質:SUS-430

ボルト・ナットはユニクロメッキ

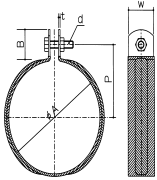

コード番号	サイズ	1箱	単価			φA	P	T×W	使用ボルト	1箱/kg	タンホール
20550100	CU-8					9.5	20	0.6×25	M6×25		
20550200	CU-10					12.7	21	〃	〃		
20550300	CU-15	250				15.9	23	〃	〃	9.0	配-1
20550400	CU-19					19.1	25	〃	〃		
20550500	CU-20	200				22.2	26	〃	〃	6.0	配-1
20550600	5					25.4	28	〃	〃		
20550700	CU-25	200				28.6	30	〃	〃	6.5	配-1
20550800	CU-32	180				34.9	32	〃	〃	6.0	〃
20550900	CU-40	130				41.3	37	〃	〃		配-2
20551000	CU-50	120				54.0	43	〃	〃		〃
20551100	CU-65					66.7	49	0.8×25	W5/16×25		
20551200	CU-80					79.7	56	〃	〃		
20551300	CU-100					104.8	69	〃	〃		

CU管 デッピング タン付吊バンド

色調:ブラック

※バンド材質:SUS-430

ボルト・ナットはユニクロメッキ

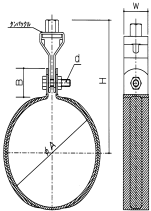

コード番号	サイズ	1箱	単価			H	B	φd	使用タン	1箱/kg	タンホール
20560100	CU-8	300				70	25	7.5	3分×25W	18.0	配-1
20560200	CU-10	280				71	〃	〃	〃	19.5	〃
20560300	CU-15	250				73	〃	〃	〃	17.0	〃
20560400	CU-19	230				75	〃	〃	〃	15.5	〃
20560500	CU-20	200				76	〃	〃	〃	14.0	〃
20560600	5	200				78	〃	〃	〃	14.5	〃
20560700	CU-25	200				80	〃	〃	〃	15.0	〃
20560800	CU-32	180				82	〃	〃	〃	14.0	〃
20560900	CU-40	130				87	〃	〃	〃	14.0	〃
20561000	CU-50	120				93	〃	〃	〃	14.0	配-3
20561100	CU-65	100				99	〃	8.5	〃	12.0	配-2
20561200	CU-80	80				106	〃	〃	〃	10.5	〃
20561300	CU-100	50				119	〃	〃	〃	8.0	〃

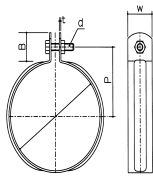

VP管用吊バンド・ナットセット ユニクロメッキ

コード番号	呼称	1箱	単価		φA	P	T×W	使用ボルト	1箱/kg	タンホール
20570191	13A	300(20×15)			18.0	23	0.8×25	M6×25	7.0	配-6
20570291	16A	260(20×13)			22.0	25	"	"	7.0	"
20570391	20A	240(20×12)			26.0	27	"	"	7.0	"
20570491	25A	200(20×10)			32.0	30	"	"	6.0	"
20570591	30A	200(20×10)			38.0	34	"	"	7.0	配-1
20570691	40A	120(20×6)			48.0	39	"	"	5.0	"
20570791	50A	140(20×7)			60.0	45	"	"	6.5	配-2
20570891	65A	80			76.0	53	0.8×32	W5/16×25		
20570991	75A	60			89.0	60	"	"		
20571091	100A	40			114.0	72	1.0×32	"		

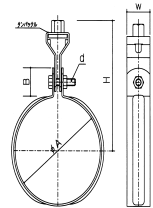

VP管用タン付吊バンド ユニクロメッキ

コード番号	呼称	1箱	単価		H	B	φd	使用タン	1箱/kg	タンホール
20580191	13A	200(20×10)			73	26	7.0	3分×25	13.5	配-6
20580291	16A	200(20×10)			75	"	"	"	14.0	"
20580391	20A	200(20×10)			77	"	"	"	14.5	"
20580491	25A	180(20×9)			80	"	"	"	13.5	"
20580591	30A	200(20×10)			84	26	"	"	15.5	配-1
20580691	40A	120(20×6)			89	"	"	"	10.0	"
20580791	50A	140(20×7)			95	"	"	"	12.5	配-2
20580891	65A	80			103	26	8.5	3分×32	11.0	"
20580991	75A	60			110	"	"	"	9.0	"
20581091	100A	40			122	"	"	"	7.0	"

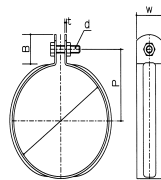

SUS-304 VP管用吊バンド・ナットセット

コード番号	呼称	1箱	単価		φA	P	T×W	使用ボルト	1箱/kg	タンホール
20590100	13A	300(20×15)			18.0	23	0.8×25	M6×25	7.0	配-6
20590200	16A	260(20×13)			22.0	25	"	"	7.0	"
20590300	20A	240(20×12)			26.0	27	"	"	7.0	"
20590400	25A	200(20×10)			32.0	30	"	"	6.0	"
20590500	30A	200(20×10)			38.0	34	"	"	7.0	配-1
20590600	40A	120(20×6)			48.0	39	"	"	5.0	"
20590700	50A	140(20×7)			60.0	45	"	"	6.5	配-2
20590800	65A	80			76.0	53	0.8×32	M8×25		"
20590900	75A	60			89.0	60	"	"		"
20591000	100A	40			114.0	72	1.0×32	"	5.5	"

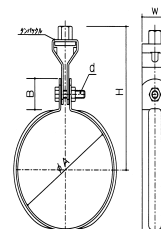

SUS-304 VP管用タン付吊バンド

コード番号	呼称	1箱	単価		H	B	φd	使用タン	1箱/kg	タンホール
20600100	13A	200(20×10)			73	26	7.0	3分×25	13.5	配-6
20600200	16A	200(20×10)			75	"	"	"	14.0	"
20600300	20A	200(20×10)			77	"	"	"	14.5	"
20600400	25A	180(20×9)			80	"	"	"	13.5	"
20600500	30A	200(20×10)			84	"	"	"	15.5	配-1
20600600	40A	120(20×6)			89	"	"	"	10.0	"
20600700	50A	140(20×7)			95	"	"	"	12.5	配-2
20600800	65A	80			103	26	8.5	3分×32	11.5	"
20600900	75A	60			110	"	"	"	9.0	"
20601000	100A	40			122	"	"	"	7.5	"

GP管 蝶番式立バンド・バラ (ユニクロメッキ) 200A以上はビードなし

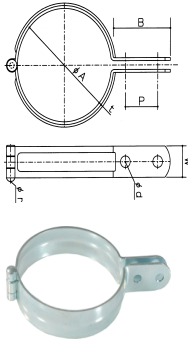

コード番号	サイズ	1箱	単価			φA	B	T×W	1箱/kg	ダンホール
20610191	15A	500				21.7	43	1.8×25	26.0	#-0
20610291	20A	400				27.2	"	"	25.0	"
20610391	25A	300				34.0	"	"	21.0	"
20610491	32A	250				42.7	"	"	17.0	"
20610591	40A	200				48.6	"	"	15.0	"
20610691	50A	150				60.5	"	"	14.0	"
20610791	65A	150				76.3	"	2.0×25	14.0	"
20610891	80A	100				89.1	"	"	13.0	"
20610991	100A	100				114.3	"	"	16.0	"
20611091	125A	60				139.8	60	3.2×32	23.0	配-3
20611191	150A	50				165.2	"	"	24.0	配-4
20611291	200A	20				216.3	"	4.5×32	17.0	"
20611391	250A	15				267.4	70	4.5×38	18.5	No250
20611491	300A	5				318.5		4.5×50		
20611591	350A	5						"		

GP管 蝶番式立バンド・ナットセット (ユニクロメッキ)

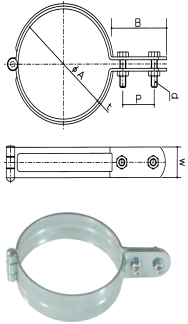

コード番号	サイズ	1箱	単価			B	φd	使用ボルト	1箱/kg	ダンホール
20620191	15A	300				7.5	20	M6×20	22.0	配-1
20620291	20A	250				"	"	"	19.0	"
20620391	25A	200				"	"	"	17.0	"
20620491	32A	200				"	"	"	19.0	配-2
20620591	40A	180				"	"	"	18.0	"
20620691	50A	140				"	"	"	15.0	配-1
20620791	65A	100				"	"	"	14.0	"
20620891	80A	100				"	"	"	16.0	"
20620991	100A	70				"	"	"	13.0	"
20621091	125A	50				10.5	25	3/8×25	22.0	配-3
20621191	150A	50				"	"	"	23.0	配-4
20621291	200A	20				"	"	3/8×32	18.0	"
20621391	250A	15				14.0	35	1/2×38	21.0	No250
20621491	300A	5						5/8×50		
20621591	350A	5						"		

GP管 ストロング[公団用]立バンド・バラ (ユニクロメッキ)

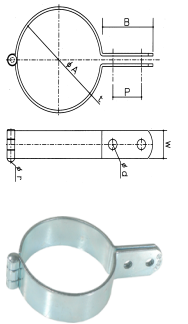

コード番号	サイズ	1箱	単価			A	B	T×W	1箱/kg	ダンホール
20630191	15A	500				21.7	45	2.0×25	32.5	#0
20630291	20A	400				27.2	"	"	27.0	"
20630391	25A	300				34.0	"	"	24.0	"
20630491	32A	250				42.7	"	"	22.5	"
20630591	40A	200				48.6	"	"	20.0	"
20630691	50A	150				60.5	"	"	17.0	"
20630791	65A	150				76.3	"	2.6×25	26.0	"
20630891	80A	100				89.1	"	"	21.5	"
20630991	100A	100				114.3	"	"	23.0	"

GP管 ストロング[公団用]立バンド・ナットセット (ユニクロメッキ)

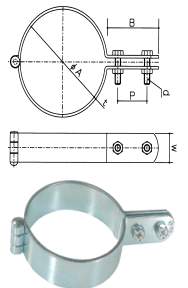

コード番号	サイズ	1箱	単価			B	φd	使用ボルト	1箱/kg	ダンホール
20640191	15A	250				7.5	20	M6×20	20.0	配-1
20640291	20A	200				"	"	"	17.0	"
20640391	25A	200				"	"	"	19.0	"
20640491	32A	150				"	"	"	15.5	"
20640591	40A	120				"	"	"	13.5	"
20640691	50A	100				"	"	"	13.0	"
20640791	65A	100				"	"	"	18.5	配-2
20640891	80A	70				"	"	"	13.0	"
20640991	100A	50				"	"	"	12.5	"

GP管 蝶番式立バンド・バラ

【溶融亜鉛鍍金】ドブメッキ

200A以上はビードなし

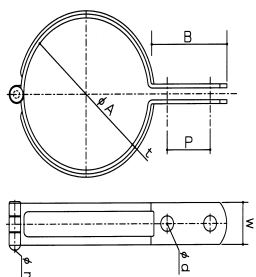

コード番号	サイズ	1箱	単価			φA	B	T×W	1箱/kg	ダンボール
20650190	15A	500				21.7	43	1.8×25	27.0	#-0
20650290	20A	400				27.2	"	"	26.0	"
20650390	25A	300				34.0	"	"	22.0	"
20650490	32A	250				42.7	"	"	18.0	"
20650590	40A	200				48.6	"	"	16.0	"
20650690	50A	150				60.5	"	"	15.0	"
20650790	65A	150				76.5	"	2.0×25	15.0	"
20650890	80A	100				89.1	"	"	14.0	"
20650990	100A	100				114.3	"	"	17.0	"
20651090	125A	60				139.8	60	3.2×32	24.0	配-3
20651190	150A	50				165.3	"	"	21.0	配-4
20651290	200A	20				216.2	"	4.5×32	18.0	"
20651390	250A	15				267.5	70	4.5×38	19.5	No250
20651490	300A	5				318.5		4.5×50		
20651590	350A	5						5.5×50		

GP管 蝶番式立バンド・ナットセット

(ユニクロメッキ)

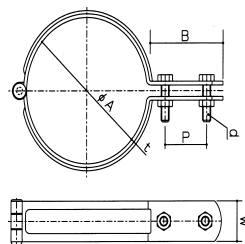

コード番号	サイズ	1箱	単価			B	φd	使用ボルト	1箱/kg	ダンボール
20660190	15A	300				7.5	20	M6×20	23.0	配-1
20660290	20A	250				"	"	"	20.0	"
20660390	25A	200				"	"	"	19.0	"
20660490	32A	200				"	"	"	20.0	配-2
20660590	40A	180				"	"	"	19.0	"
20660690	50A	140				"	"	"	16.0	配-1
20660790	65A	100				"	"	"	15.0	"
20660890	80A	100				"	"	"	16.0	"
20660990	100A	70				"	"	"	14.0	"
20661090	125A	50				10.5	25	M8×25	23.0	配-3
20661190	150A	50				"	"	"	24.0	配-4
20661290	200A	20				"	"	"	19.0	"
20661390	250A	15				14.0	35	M12×40	22.0	No250
20661490	300A	5						M16×50		
20661590	350A	5						"		

SUS-304 GP管 蝶番式立バンド・バラ

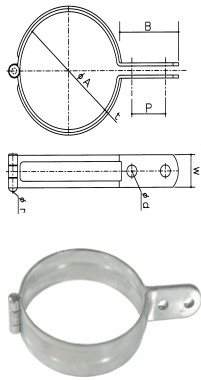

コード番号	サイズ	1箱	単価			φ A	B	T×W	1箱/kg	ダンボール
20670100	15 A	500				21.7	45	1.5×25	23.0	#-0
20670200	20 A	400				27.2	"	"	20.0	"
20670300	25 A	300				34.0	"	"	17.0	"
20670400	32 A	250				42.7	"	2.0×25	19.0	"
20670500	40 A	200				48.6	"	"	17.0	"
20670600	50 A	150				60.5	"	"	15.0	配-6
20670700	65 A	150				76.3	"	2.0×25	19.0	"
20670800	80 A	100				89.1	"	"	14.5	配-7
20670900	100 A	100				114.3	"	"	17.5	配-1
20671000	125 A					139.8	"	"		
20671100	150 A					165.2	"	"		
20672100	125 A	60				139.8	60	3.0×32	24.0	配-3
20672200	150 A	50				165.2	"	"	23.5	配-4
20671200	200 A	20				216.3	"	"	12.0	"
20671300	250 A	15				267.4	78	3.0×50	17.5	No250
20671400	300 A	5				318.5	"	"	7.0	No300
20671500	350 A							"		

SUS-304GP管 蝶番式立バンド・ナットセット

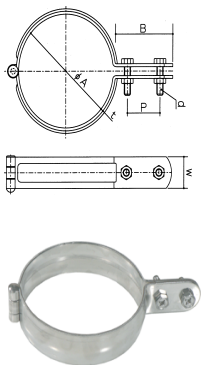

コード番号	サイズ	1箱	単価			B	φ d	使用ボルト	1箱/kg	ダンボール
20680100	15 A	300				7.5	20	M6×20	17.0	配-1
20680200	20 A	250				"	"	"	16.0	"
20680300	25 A	200				"	"	"	20.0	"
20680400	32 A	200				"	"	"	18.0	配-2
20680500	40 A	180				"	"	"	17.0	"
20680600	50 A	100				"	"	"	11.0	Q21
20680700	65 A	100				"	"	"	13.0	Q22
20680800	80 A	100				"	"	"	15.0	Q23
20680900	100 A	100				"	"	"	18.0	Q24
20681000	125 A	100				"	"	"	23.0	Q25
20681100	150 A	50				"	"	"	12.0	Q25
20682100	125 A	40				10.5	25	M8×25	17.5	Q26
20682200	150 A	30				"	"	"	15.0	"
20681200	200 A	20				"	"	"	12.5	"
20681300	250 A					14.0	35	M12×40		
20681400	300 A					"	"	"		
20681500	350 A							"		

SUS-304ニューボルトナットセット組式立管バンド 【PAT・P】



★ ボルトが外れず、しかも揺動する為。  
ナットセットが容易で作業性の向上が計れる。  
+ネジを使用しているので+ドライバーでもセット出来ます。

ボルトが外れずに揺動する。

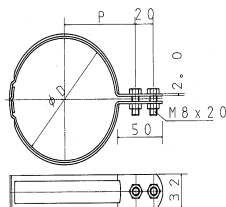

コード番号	サイズ	1箱	単価			φ D	P	使用ボルト	1箱/kg	ダンボール
20690100	50 A	100				60.5	50	M8-20	16.0	Q-10-B
20690200	65 A	100				76.3	58	"	19.0	Q-11-B
20690300	80 A	100				89.1	65	"	22.0	Q-12-B
20690400	100 A	100				114.3	77	"	25.0	Q-13-B
20690500	125 A	50				139.8	90	"	15.0	Q-14-B
20690600	150 A	50				165.2	103	"	17.0	Q-15-B

**【PC管】 蝶番式 立バンド・バラ** (ユニクロメッキ) ※ 被覆管 VD・CL・キーロン・共通

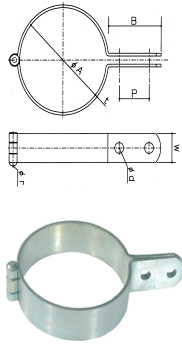

コード番号	サイズ	1箱	単価			φ A	B	T×W	1箱/kg	ダンボール
20700191	15 A	450				25.7	45	2.0×25	30.0	#-0
20700291	20 A	400				31.2	"	"	29.0	"
20700391	25 A	350				37.6	"	"	28.0	"
20700491	32 A	300				46.3	"	"	27.0	"
20700591	40 A	250				52.2	"	"	24.0	"
20700691	50 A	200				64.1	"	"	23.0	"
20700791	65 A	150				79.9	"	2.3×25	22.0	"
20700891	80 A	100				92.7	"	"	17.0	"
20700991	100 A	80				118.3	"	"	16.0	"
20701091	125 A	60				143.8	60	3.0×32		
20701191	150 A	50				170.2	"	"		

**【PC管】 蝶番式 立バンド・ナットセット** (ユニクロメッキ) ※ 被覆管 VD・CL・キーロン・共通

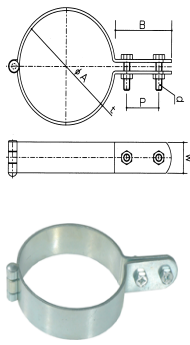

コード番号	サイズ	1箱	単価			φ d	P	使用ボルト	1箱/kg	ダンボール
20710191	15 A	250				7.5	20	M6×20	20.0	配-1
20710291	20 A	200				"	"	"	18.0	"
20710391	25 A	200				"	"	"	19.0	"
20710491	32 A	150				"	"	"	16.0	"
20710591	40 A	120				"	"	"	13.0	"
20710691	50 A	100				"	"	"	13.0	"
20710791	65 A	100				"	"	"	16.0	配-2
20710891	80 A	70				"	"	"	13.0	"
20710991	100 A	50				"	"	"	11.0	"
20711091	125 A					11.0	25	3/8×25		
20711191	150 A					"	"	"		

**【SUS-304 PC管】 蝶番式 立バンド・バラ** ※ 被覆管 VD・CL・キーロン・共通

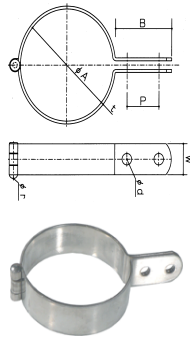

コード番号	サイズ	1箱	単価			φ A	B	T×W	1箱/kg	ダンボール
20720100	15 A	500				25.7	45	2.0×25	30.0	#-0
20720200	20 A	400				31.2	"	"	26.0	"
20720300	25 A	300				37.6	"	"	21.0	"
20720400	32 A	250				46.3	"	"	20.0	"
20720500	40 A	200				52.2	"	"	17.0	"
20720600	50 A	150				64.1	"	"	15.0	"
20720700	65 A	150				79.9	"	"	20.0	"
20720800	80 A	100				92.7	"	"	15.0	"
20720900	100 A	100				118.3	"	"	18.0	"
20721000	125 A					143.8	60	3.0×32		
20721100	150 A					170.2	"	"		

**【SUS-304 PC管】 蝶番式 立バンド・ナットセット** ※ 被覆管 VD・CL・キーロン・共通

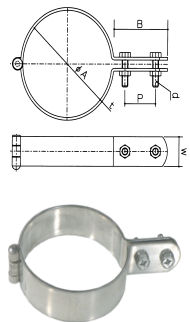

コード番号	サイズ	1箱	単価			φ d	P	使用ボルト	1箱/kg	ダンボール
20730100	15 A	200				7.5	20	M6×20	15.0	Q-72
20730200	20 A	150				"	"	"	12.0	"
20730300	25 A	120				"	"	"	8.5	"
20730400	32 A	80				"	"	"	8.0	"
20730500	40 A	70				"	"	"	7.0	"
20730600	50 A	60				"	"	"	7.0	"
20730700	65 A	50				"	"	"	7.5	"
20730800	80 A	40				"	"	"	7.0	"
20730900	100 A	25				"	"	"	5.0	"
20731000	125 A					11.0	25	M8×25		
20731100	150 A					"	"	"		

**防振G P管 蝶番式 立バンドナットセット (ユニクロメッキ)** 防振ゴム 厚さ10mm 材質EPT60°

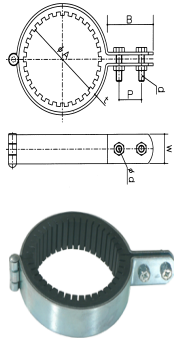

コード番号	サイズ	1箱	単価	φ A	P	B	T×W	使用ボルト	1箱/kg	ダンボール
20740191	15 A	150		21.7	20	45	2.0×25	M6×20	19.5	配-1
20740291	20 A	120		27.2	"	"	"	"	17.5	"
20740391	25 A	100		34.0	"	"	"	"	16.0	"
20740491	32 A	120		42.7	"	"	"	"	21.0	配-3
20740591	40 A	100		48.6	"	"	"	"	19.0	"
20740691	50 A	80		60.5	"	"	"	"	17.0	"
20740791	65 A	50		76.3	"	"	2.3×25	"	16.0	"
20740891	80 A	40		89.1	"	"	"	"	12.0	"
20740991	100 A	30		114.3	"	"	"	"	10.5	"
20741091	125 A	20		139.8	25	60	3.0×32	W3/8×25		"
20741191	150 A	15		165.2	"	"	"	"		"

**SUS-304 防振G P管 蝶番式 立バンドナットセット** 防振ゴム 厚さ10mm 材質EPT60°

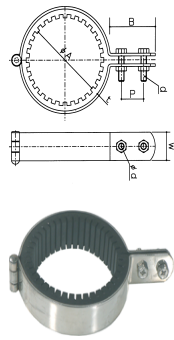

コード番号	サイズ	1箱	単価	φ A	P	B	T×W	使用ボルト	1箱/kg	ダンボール
20750100	15 A	150		21.7	20	45	2.0×25	M6×20	19.5	配-1
20750200	20 A	120		27.2	"	"	"	"	17.0	"
20750300	25 A	100		34.0	"	"	"	"	15.5	"
20750400	32 A	120		42.7	"	"	"	"	20.5	配-3
20750500	40 A	100		48.6	"	"	"	"	18.5	"
20750600	50 A	80		60.5	"	"	"	"	16.5	"
20750700	65 A	50		76.3	"	"	2.3×25	"	12.0	"
20750800	80 A	40		89.1	"	"	"	"	11.0	"
20750900	100 A	30		114.3	"	"	"	"	9.5	"
20751000	125 A	20		139.8	25	60	3.0×32	M8×25		"
20751100	150 A	15		165.2	"	"	"	"		"

**【防振P C管】蝶番式 立バンドナットセット (ユニクロメッキ)** ※ 被覆管 VD・CL・キーロン・共通

防振ゴム 厚さ10mm 材質EPT60°

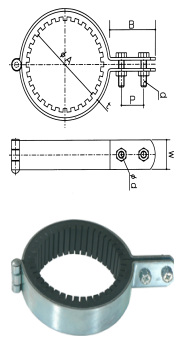

コード番号	サイズ	1箱	単価	φ A	P	B	T×W	使用ボルト	1箱/kg	ダンボール
20760191	15 A	150		25.7	20	45	2.0×25	M6×20		配-1
20760291	20 A	150		31.2	"	"	"	"		"
20760391	25 A	120		37.6	"	"	"	"		"
20760491	32 A	100		46.3	"	"	"	"		配-2
20760591	40 A	100		52.2	"	"	"	"		"
20760691	50 A	80		64.1	"	"	"	"		"
20760791	65 A	50		79.9	"	"	2.3×25	"		"
20760891	80 A	40		92.7	"	"	"	"		"
20760991	100 A	30		118.3	"	"	"	"		"

**SUS-304 【防振P C管】蝶番式 立バンドナットセット** ※ 被覆管 VD・CL・キーロン・共通

防振ゴム 厚さ10mm 材質EPT60°

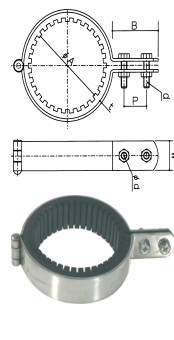

コード番号	サイズ	1箱	単価	φ A	P	B	T×W	使用ボルト	1箱/kg	ダンボール
20770100	15 A	150		25.7	20	45	2.0×25	M6×20		配-1
20770200	20 A	120		31.2	"	"	"	"		"
20770300	25 A	100		37.6	"	"	"	"		"
20770400	32 A	120		46.3	"	"	"	"		配-2
20770500	40 A	100		52.2	"	"	"	"		"
20770600	50 A	80		64.1	"	"	"	"		"
20770700	65 A	50		79.9	"	"	2.3×25	"		"
20770800	80 A	40		92.7	"	"	"	"		"
20770900	100 A	30		118.3	"	"	"	"		"



【耐火二層管 KP管用】 蝶番式 立バンド・バラ (ユニクロメッキ)



コード番号	サイズ	1箱	単価			≒φA	p	T×W	1箱/kg	ダンボール
20780191	40 A	200				63	50	2.3×25	26.5	#0
20780291	50 A	150				75	"	"	23.0	"
20780391	65 A	150				91	"	"	25.0	"
20780491	75 A (80)	100				104	"	"	19.0	"
20780591	100 A	100				131	"	"	22.5	"
20780691	125 A	60				159	60	3.0×32	28.0	配-4
20780791	150 A	50				186	"	"	26.5	"

【耐火二層管 KP管用】 蝶番式 立バンド・ナットセット (ユニクロメッキ)

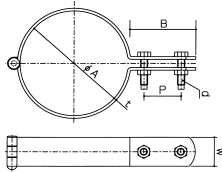

コード番号	サイズ	1箱	単価			P	d	使用ボルト	1箱/kg	ダンボール
20790191	40 A	120				20	7.0	M6×25		配-2
20790291	50 A	100				"	"	"		"
20790391	65 A	100				"	"	"		"
20790491	75 A (80)	80				"	"	"		"
20790591	100 A	80				"	"	"		"
20790691	125 A	50				25	10.5	M8×30		"
20790791	150 A	50				"	"	"		"

SUS-304 【耐火二層管 KP管用】 蝶番式 立バンド・バラ



コード番号	サイズ	1箱	単価			≒φA	p	T×W	1箱/kg	ダンボール
20800100	40 A	200				63	50	2.0×25	24.0	#0
20800200	50 A	150				75	"	"	22.0	"
20800300	65 A	150				91	"	2.3×25	27.0	"
20800400	75 A (80)	100				104	"	"	19.0	"
20800500	100 A	100				131	"	"	23.0	"
20800600	125 A	60				159	60	3.0×32	27.0	配-4
20800700	150 A	50				186	"	"	26.0	"

SUS-304 【耐火二層管 KP管用】 蝶番式 立バンド・ナットセット

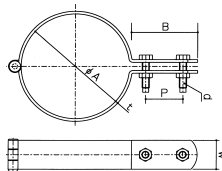

コード番号	サイズ	1箱	単価			P	d	使用ボルト	1箱/kg	ダンボール
20810100	40 A	120				20	7.0	M6×25		配-2
20810200	50 A	100				"	"	"		"
20810300	65 A	100				"	"	"		"
20810400	75 A (80)	80				"	"	"		"
20810500	100 A	80				"	"	"		"
20810600	125 A	50				25	10.5	M8×30		"
20810700	150 A	50				"	"	"		"

【耐火二層管 防振 KP管用】 蝶番式 立バンド・ナットセット (ユニクロメッキ)

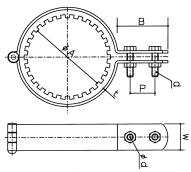

制作予定												
コード番号	サイズ	1箱	単価			φA	P	B	T×W	使用ボルト	1箱/kg	ダンボール
21970191	40 A					63	20	50	2.3×25	M6×25		
21970291	50 A					75	"	"	"	"		
21970391	65 A					91	"	"	"	"		
21970491	75 A (80)					104	"	"	"	"		
21970591	100 A					131	"	"	"	"		
21970691	125 A					159	25	60	3.0×32	M8×30		
21970791	150 A					186	"	"	"	"		

SUS-304 【耐火二層管 防振 KP管用】 蝶番式 立バンド・ナットセット

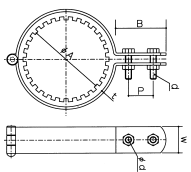

制作予定												
コード番号	サイズ	1箱	単価			φA	P	B	T×W	使用ボルト	1箱/kg	ダンボール
21980100	40 A					63	20	50	2.3×25	M6×25		
21980200	50 A					75	"	"	"	"		
21980300	65 A					91	"	"	"	"		
21980400	75 A (80)					104	"	"	"	"		
21980500	100 A					131	"	"	"	"		
21980600	125 A					159	25	60	3.0×32	M8×30		
21980700	150 A					186	"	"	"	"		

【耐火二層管 不燃管用】 蝶番式 立バンド・バラ (ユニクロメッキ)



コード番号	サイズ	1箱	単価		$\equiv \phi A$	B	T×W	1箱/kg	ダンボール
20820391	40 A	200			60	50	2.3×25	26.5	#0
20820491	50 A	150			73	"	"	22.5	"
20820591	65 A	150			89	"	"	25.5	"
20820691	75 A (80)	100			102	"	"	19.0	"
20820791	100 A	100			129	"	"	22.5	"
20820891	125 A	60			156	60	3.0×32	28.0	配-4
20820991	150 A	50			183	"	"	26.5	"

耐火二層管 不燃管用】 蝶番式 立バンド・ナットセット (ユニクロメッキ)

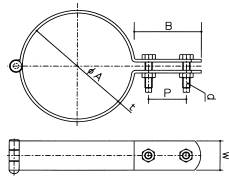

コード番号	サイズ	1箱	単価		P	d	使用ボルト	1箱/kg	ダンボール
20830391	40 A	120			20	7.0	M6×25		配-2
20830491	50 A	100			"	"	"		"
20830591	65 A	100			"	"	"		"
20830691	75 A (80)	80			"	"	"		"
20830791	100 A	80			"	"	"		"
20830891	125 A	50			25	10.5	M8×30		"
20830991	150 A	50			"	"	"		"

SUS-304 【耐火二層管 不燃管用】 蝶番式 立バンド・バラ



コード番号	サイズ	1箱	単価		$\equiv \phi A$	B	T×W	1箱/kg	ダンボール
20840300	40 A	200			60	50	2.3×25	23.0	#0
20840400	50 A	150			73	"	"	20.0	"
20840500	65 A	150			89	"	"	26.5	"
20840600	75 A (80)	100			102	"	"	20.0	"
20840700	100 A	100			129	"	"	22.5	"
20840800	125 A	60			156	60	3.0×32	28.5	配-4
20840900	150 A	50			183	"	"	27.0	"

SUS-304 【耐火二層管 不燃管用】 蝶番式 立バンド・ナットセット

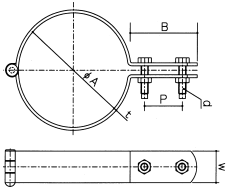

コード番号	サイズ	1箱	単価		P	d	使用ボルト	1箱/kg	ダンボール
20850300	40 A	120			20	7.0	M6×25		配-2
20850400	50 A	100			"	"	"		"
20850500	65 A	100			"	"	"		"
20850600	75 A (80)	80			"	"	"		"
20850700	100 A	80			"	"	"		"
20850800	125 A	50			25	10.5	M8×30		"
20850900	150 A	50			"	"	"		"

【耐火二層管 防振 不燃管用】 蝶番式 立バンド・ナットセット (ユニクロメッキ)

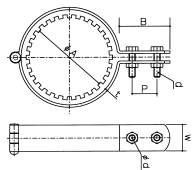

制作予定											
コード番号	サイズ	1箱	単価		$\phi A$	P	B	T×W	使用ボルト	1箱/kg	ダンボール
21990191	40 A				60	20	50	2.3×25	M6×25		
21990291	50 A				73	"	"	"	"		
21990391	65 A				89	"	"	"	"		
21990491	75 A (80)				102	"	"	"	"		
21990591	100 A				129	"	"	"	"		
21990691	125 A				156	25	60	3.0×32	M8×30		
21990791	150 A				183	"	"	"	"		

SUS-304 【耐火二層管 防振 不燃管用】 蝶番式 立バンド・ナットセット

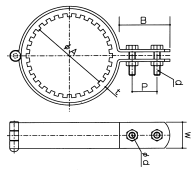

制作予定											
コード番号	サイズ	1箱	単価		$\phi A$	P	B	T×W	使用ボルト	1箱/kg	ダンボール
22000100	40 A				60	20	50	2.3×25	M6×25		
22000200	50 A				73	"	"	"	"		
22000300	65 A				89	"	"	"	"		
22000400	75 A (80)				102	"	"	"	"		
22000500	100 A				129	"	"	"	"		
22000600	125 A				156	25	60	3.0×32	M8×30		
22000700	150 A				183	"	"	"	"		

S U管 ・ G P管用デッピング 立バンド・バラ 色調：ブルー ※ バンド材質：SUS-430



コード番号	S U管	G P管	1箱	単価			φ A (GP)	B	1箱/kg	ダ'ンホ'ール
20860100	SU-13		400				15.9	45	7.5	配-1
20860200	SU-20	G P-15	280				22.2 (21.7)	"	7.0	"
20860300	SU-25	G P-20	230				28.5 (27.2)	"	6.0	"
20860400	SU-30	G P-25	200				34.0	"	6.0	"
20860500	SU-40	G P-32	150				42.7	"	6.5	"
20860600	SU-50	G P-40	150				48.6	"	7.0	配-2
20860700	SU-60	G P-50	130				60.5	"	7.0	"
20860800	SU-75	G P-65	80				76.3	"	8.5	"
20860900	SU-80	G P-80	70				89.1	"	8.5	"
20861000	SU-100	G P-100	60				114.3	"	9.5	配-5

S U管 デッピング 立バンド・ナットセット 色調：ブルー ※ バンド材質：SUS-430

ボルト・ナットはユニクロメッキ

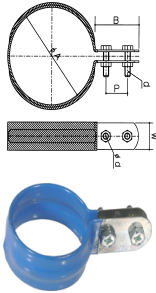

コード番号	S U管	1箱	単価			φ d	P	T × W	使用ボ'ルト	1箱/kg	ダ'ンホ'ール
20870100	SU-13	300				7.0	20	0.6×25	M6×20	10.0	配-1
20870200	SU-20	250				"	"	"	"	9.5	"
20870300	SU-25	230				"	"	"	"	9.5	"
20870400	SU-30	180				"	"	"	"	8.0	"
20870500	SU-40	130				"	"	0.8×25	"	7.5	"
20870600	SU-50	150				"	"	"	"	9.5	配-2
20870700	SU-60	120				"	"	"	"	8.5	"
20870800	SU-75	100				"	"	1.0×30	"	12.5	配-5
20870900	SU-80	80				"	"	"	"	11.0	"
20871000	SU-100	50				"	"	"	"	8.5	"

C U管 デッピング 立バンド・バラ 色調：ブラック ※ バンド材質：SUS-430



コード番号	サイズ	1箱	単価			φ A	B	T × W	1箱/kg	ダ'ンホ'ール
20880100	CU-8					9.5	45	0.6×25		
20880200	CU-10					12.7	"	"		
20880300	CU-15	350				15.9	"	"	6.5	配-1
20880400	CU-19	300				19.1	"	"	6.5	"
20880500	CU-20	280				22.2	"	"	6.5	"
20880600	5					25.4	"	"		"
20880700	CU-25	230				28.6	"	"	6.0	"
20880800	CU-32	200				34.9	"	"	6.0	"
20880900	CU-40	150				41.3	"	"		"
20881000	CU-50	150				54.0	"	"		配-2
20881100	CU-65					66.7	"	0.8×25		
20881200	CU-80					79.7	"	"		
20881300	CU-100					104.8	"	"		

C U管 デッピング 立バンド・ナットセット 色調：ブラック ※ バンド材質：SUS-430

ボルト・ナットはユニクロメッキ

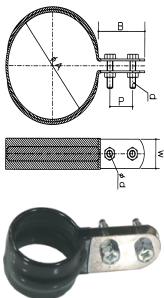

コード番号	サイズ	1箱	単価			φ d	P	使用ボ'ルト	1箱/kg	ダ'ンホ'ール
20890100	CU-8	450				7.0	20	M6×20	14.0	配-1
20890200	CU-10	400				"	"	"	13.0	"
20890300	CU-15	300				"	"	"	10.0	"
20890400	CU-19	280				"	"	"	10.0	"
20890500	CU-20	250				"	"	"	9.5	"
20890600	5	250				"	"	"	9.5	"
20890700	CU-25	230				"	"	"	9.5	"
20890800	CU-32	180				"	"	"	8.0	"
20890900	CU-40	130				"	"	"	6.5	"
20891000	CU-50	150				"	"	"	9.0	配-3
20891100	CU-65	120				"	"	"	10.0	配-5
20891200	CU-80	80				"	"	"	7.5	"
20891300	CU-100	50				"	"	"	6.0	"

SUS-304 GP管(VP管)用 提灯式立バンド・バラ

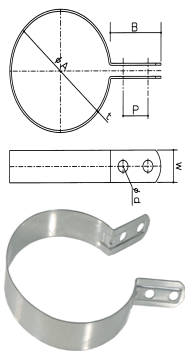

コード番号	サイズ	1箱	単価			φ A	B	T × W	1箱/kg	ダンホール
20900100	50 A	300				60.5	43	1.0 × 25		
20900200	65 A	200				76.3	〃	〃		
20900300	80 A	150				89.1	〃	〃	10.0	配-1
20900400	100 A	100				114.3	〃	〃		

SUS-304 GP管(VP管)用 提灯式立バンド・ナットセット

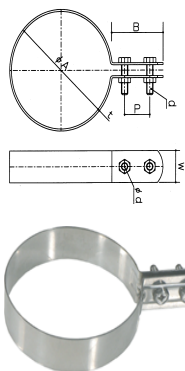

コード番号	サイズ	1箱	単価			φ d	B	T × W	1箱/kg	ダンホール
20910100	50 A	300				7	20	M6 × 20		
20910200	65 A	200				〃	〃	〃		
20910300	80 A	150				〃	〃	〃		
20910400	100 A	100				〃	〃	〃		

VP管用立バンド・ナットセット (ユニクロメッキ)

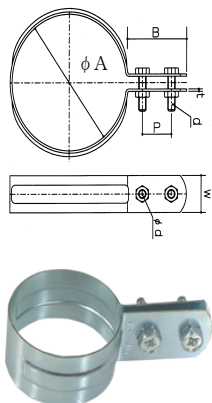

コード番号	呼称	1箱(ポリ袋)	単価			φ A	B	P	T × W	使用ホルト	1箱/kg	ダンホール
20920191	13 A	260 (20 × 13)				18	43	20	0.8 × 25	M6 × 20	9.5	配-6
20920291	16 A	260 (20 × 13)				22	〃	〃	〃	〃	9.5	〃
20920391	20 A	200 (20 × 10)				26	〃	〃	〃	〃	8.0	〃
20920491	25 A	200 (20 × 10)				32	〃	〃	〃	〃	8.5	〃
20920591	30 A	200 (20 × 10)				38	〃	20	〃	〃	9.0	配-1
20920691	40 A	160 (20 × 8)				48	〃	〃	〃	〃	9.5	配-2
20920791	50 A	120 (20 × 6)				60	〃	〃	〃	〃	7.0	〃
20920891	65 A	80				76	〃	20	0.8 × 32	5/16 × 20	6.5	〃
20920991	75 A	60				89	〃	〃	〃	〃	7.0	〃
20921091	100 A	40				114	〃	〃	1.0 × 32	〃	6.0	〃

SUS-304 VP管用立バンド・ナットセット

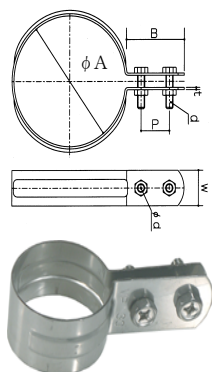

コード番号	呼称	1箱(ポリ袋)	単価			φ A	B	P	T × W	使用ホルト	1箱/kg	ダンホール
20930100	13 A	260 (20 × 13)				18	43	20	0.8 × 25	M6 × 20	9.5	配-6
20930200	16 A	260 (20 × 13)				22	〃	〃	〃	〃	9.5	〃
20930300	20 A	200 (20 × 10)				26	〃	〃	〃	〃	8.0	〃
20930400	25 A	200 (20 × 10)				32	〃	〃	〃	〃	8.5	〃
20930500	30 A	200 (20 × 10)				38	〃	〃	0.8 × 25	M6 × 20	9.0	配-1
20930600	40 A	160 (20 × 8)				48	〃	〃	〃	〃	8.5	配-2
20930700	50 A	120 (20 × 6)				60	〃	〃	〃	〃	7.0	〃
20930800	65 A	80				76	〃	〃	0.8 × 32	M8 × 20	6.0	〃
20930900	75 A	60				89	〃	〃	〃	〃	7.0	〃
20931000	100 A	40				114	〃	〃	1.0 × 32	〃	6.5	〃

プレスT字足 一つ穴二つ穴 (ユニクロメッキ)

注30mm40mm

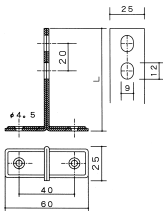
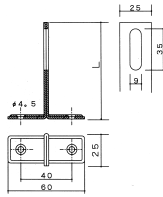

25巾	コード番号	サイズL	1箱/ポリ袋	単価	t	1箱/kg	ダンボール
	20940191	一つ穴 30mm	500 (25×20)		1.6	14.0	配-1
	20940291	" 40mm	400 (25×16)		"	13.5	"
	20940391	一つ穴 50mm	400 (25×16)		"	14.5	"
	20940491	" 60mm	300 (25×12)		"	12.5	"
	20940591	" 80mm	250 (25×10)		"	13.5	"
	20940691	" 100mm	200 (25×8)		"	13.0	"
	20940791	" 120mm	175 (25×7)		"	14.0	"
	20940891	" 150mm	150 (25×6)		"	14.0	"
	20940991	" 200mm	100		"	12.0	"
	20941191	二つ穴 50mm	400 (25×16)		1.6	15.5	配-1
	20941291	" 65mm	300 (25×12)		"	14.0	"
	20941391	" 75mm	300 (25×12)		"	16.0	"
	20941491	" 80mm	250 (25×10)		"	13.0	"
	20941591	" 100mm	200 (25×8)		"	13.5	"
	20941691	" 125mm	175 (25×7)		"	16.5	"
	20941791	" 150mm	150 (25×6)		"	14.5	"
	20941891	" 200mm	100		"	12.5	"
32巾	コード番号	サイズL	1箱	単価	t	1箱/kg	ダンボール
	20945491	一つ穴 60mm	200		1.6	11.0	配-6
	20945591	" 70mm	170		"		
	20945691	" 80mm	150		"		
	20945791	" 100mm	150		"	13.0	配-6
	20945891	" 120mm	130		"		
	20945991	" 150mm	100		"	13.0	配-6
	20946091	" 180mm	50		"		
	20946191	" 200mm	50		"		

25巾

コード番号	サイズL	1箱	単価	1箱/kg	ダンボール
20950191	一つ穴 30mm	450		22.0	配-1
20950291	" 35mm	400		"	"
20950391	" 40mm	"		"	"
20950491	" 50mm	300		"	"
20951191	二つ穴 50mm	300		22.0	"
20951291	" 55mm	"		"	"
20951391	" 60mm	"		"	"
20951491	" 65mm	250		"	"
20951591	" 70mm	"		"	"
20951691	" 75mm	"		"	"
20951791	" 80mm	200		20.0	"
20951891	" 85mm	"		"	"
20951991	" 90mm	"		21.0	"
20952091	" 95mm	170		"	"
20952191	" 100mm	"		19.0	"
20952291	" 105mm	150		19.0	"
20952391	" 110mm	"		"	"
20952491	" 115mm	"		"	"
20952591	" 120mm	150		20.0	"
20952691	" 125mm	130		17.0	"
20952791	" 130mm	120		"	"
20952891	" 135mm	"		"	"
20952991	" 140mm	"		18.0	"
20953091	" 145mm	"		"	"
20953191	" 150mm	"		18.0	"
20953291	" 160mm	100		"	"
20953391	" 170mm	"		"	"
20953491	" 180mm	"		"	"
20953591	" 190mm	"		"	"
20953691	" 200mm	"		20.0	"
20953791	" 250mm	"		24.0	"
20953891	" 300mm	50		14.0	"

溶接T字足 一つ穴・二つ穴 (ユニクロメッキ)

※ 受注生産

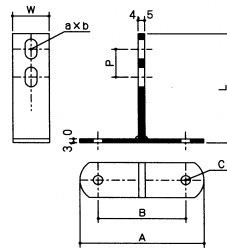

	25巾	32巾
W	85	85
A	85	85
B	60	65
C φ	6.5	7
P	20	27
a x b	9 x 16	11 x 20

32巾

コード番号	サイズL	1箱	単価	1箱/kg	ダンボール
20960191	二つ穴 60mm	150			配-1
20960291	" 70mm	"			"
20960391	" 80mm	130			"
20960491	" 90mm	"			"
20960591	" 100mm	120			"
20960691	" 110mm	120			"
20960791	" 120mm	110			"
20960891	" 130mm	"			"
20960991	" 140mm	100			"
20961091	" 150mm	"			"
20961191	" 160mm	80			"
20961291	" 170mm	"			"
20961391	" 180mm	70			"
20961491	" 190mm	60			"
20961591	" 200mm	50			"

SUS-304 ツバ付足  
PAT・

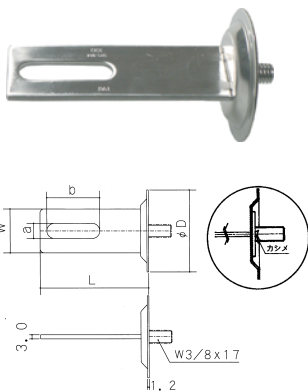

(注)

150 L ~ 200 L の中間サイズは  
200L + 60円  
200 L ~ 300 L の中間サイズは  
300L + 100円

コード番号	サイズmm		1箱	単価		a × b	1箱/kg	ダンボール
20970100	32巾 × 60φ	50L	120			11 × 40		Q-72
20970200	"	60L	120			"	9.0	"
20970300	"	70L	120			"	9.5	"
20970400	"	80L	100			"	9.0	"
20970500	"	90L	100			"	9.5	"
20970600	"	100L	80			"	8.5	"
20970700	"	110L	80			"	9.0	"
20970800	"	120L	70			"	8.5	"
20970900	"	130L	60			"	8.0	"
20971000	"	140L	60			"	8.5	"
20971100	"	150L	60			"	8.5	"
20971200	"	200L	50			"	9.0	"
20971300	"	250L	50			"		
20971400	"	300L	50			"		
20972100	25巾 × 46φ	50L	200			8.5 × 32	11.0	Q-72
20972200	"	60L	180			"	11.0	"
20972300	"	70L	150			"	10.0	"
20972400	"	80L	150			"	10.5	"
20972500	"	90L	120			"	11.0	"
20972600	"	100L	120			"	9.0	"
20972700	"	110L	100			"	9.0	"
20972800	"	120L	100			"	9.5	"
20972900	"	130L	100			"	9.5	"
20973000	"	140L	100			"		
20973100	"	150L	100			"	11.0	"
20973200	"	200L	70			"	9.5	"
20973300	"	250L	50			"		
20973400	"	300L	50			"		

SUS-304 ネジ込ツバ付足 ALC用

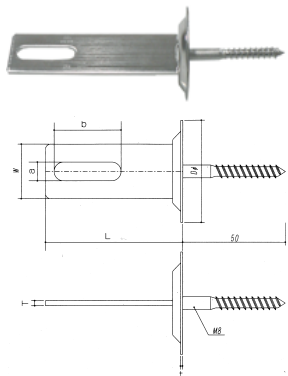

コード番号	サイズmm		1箱	単価		a × b	1箱/kg	ダンボール
21810100	32巾 × 60φ	60L	120			11 × 39		ALC
21810300	"	80L	100			"		"
21810500	"	100L	80			"		"
21810700	"	120L	70			"		"
21811000	"	150L				"		
21812100	25巾 × 46φ	50L				8.5 × 32		
21812200	"	60L				"		
21812400	"	80L				"		
21812600	"	100L				"		
21812800	"	120L				"		
21813100	"	150L				"		

SUS-304 板ナット付ツバ付足

コード番号	サイズmm		1箱	単価		a × b	1箱/kg	ダンボール
22160100	32巾	60L	120					
22160200	"	80L	100					
22160300	"	100L	80					
22160400	"	120L	70					
22160500	"	150L	60					
22170100	25巾	50L	200					
22170200	"	60L	180					
22170300	"	80L	120					
22170400	"	100L	100					
22170500	"	120L	100					
22170600	"	150L	100					

SUS-304 一つ穴T字足

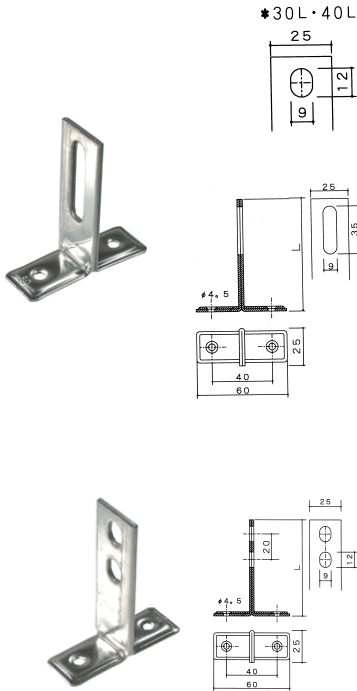

コード番号	W	サイズ	1箱	単価		t	1箱/kg	タンホール
20980100	25巾	30mm	500			1.5	13.0	Q-72
20980200	"	40mm	400			"	13.0	"
20980300	"	50mm	300			"	10.0	Q-72
20980400	"	60mm	250			"	9.0	"
20980500	"	80mm	250			"	12.0	"
20980600	"	100mm	200			"	12.0	"
20980700	"	120mm	170			"	12.0	"
20980800	"	150mm	150			"	13.0	"
20981100	32巾	60mm	200			"	11.0	Q-72
20981200	"	70mm	170			"	10.0	"
20981300	"	80mm	150			"	10.0	"
20981400	"	100mm	150			"	12.0	"
20981500	"	120mm	130			"	13.0	"
20981600	"	150mm	100			"	12.0	"

SUS-304 二つ穴T字足

コード番号	W	サイズ	1箱	単価		P	1箱/kg	タンホール
20990100	25巾	50mm	300			40.0	10.0	Q-72
20990200	"	75mm	250			"	11.0	"

SUS-304 溶接T字足 二つ穴 25mm巾  
 ★ 30・40Lは一つ穴 電解研磨仕上げ

横型

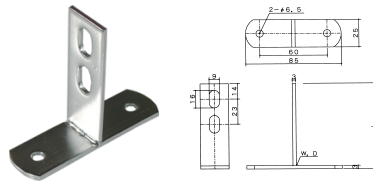

たて型

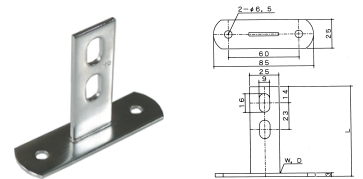

コード番号	巾/mm	横型/mm	1箱	単価		コード番号	単価		1箱/kg	タンホール
21010100	25	30L	200			21015100			11.5	Q-90
21010200	"	40L	150			21015200			9.5	"
21010300	"	50L	100			21015300			6.5	"
21010400	"	60L	100			21015400			7.0	"
21011800	"	65L	100						8.0	"
21010500	"	70L	100			21015500			8.0	"
21011700	"	75L	100						8.5	"
21010600	"	80L	100			21015600			8.5	"
21010700	"	90L	100			21015700			8.5	"
21010800	"	100L	100			21015800			9.0	"
21010900	"	110L	100			21015900			10.0	"
21011000	"	120L	80			21016000			8.5	"
21011100	"	130L	70			21016100			7.5	"
21011200	"	140L	70			21016200			8.0	"
21011300	"	150L	70			21016300			8.5	"
21011400	"	200L	50			21016400			7.5	"
21011500	"	250L	50			21016500			9.0	"
21011600	"	300L	40			21016600			9.0	"

SUS-304 溶接丁字足 一つ穴 32mm巾  
電解研磨仕上げ



横型



たて型

コード番号	巾/mm	横型/mm	1箱	単価		コード番号	単価		1箱/kg	ダンボール
21020100	32	60L	100			21025100				Q-91
21020200	"	70L	100			21025200				"
21020300	"	80L	100			21025300				"
21020400	"	90L	100			21025400				"
21020500	"	100L	100			21025500				"
21020600	"	110L				21025600				"
21020700	"	120L				21025700				"
21020800	"	130L				21025800				"
21020900	"	140L				21025900				"
21021000	"	150L				21026000				"
21021100	"	200L				21026100				"
21021200	"	250L				21026200				"
21021300	"	300L				21026300				"

ネジ込T字足 W3/8

SPHC:ユニクロメッキ



コード番号	1箱/ポリ袋	単価		板厚	1箱/kg	ダンボール
21780191	500/50×10			2.0	17.5	配-7

SUS-304 ステンレス製

コード番号	1箱/ポリ袋	単価		板厚	1箱/kg	ダンボール
21790100	500/50×10			2.0	17.5	配-7

【ステンレス製アンカー】

ストレートアンカー(内玉)

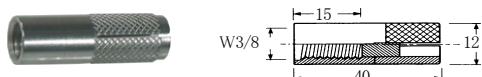

ツバ付アンカー(内玉)



コード番号	品名	サイズ	1箱	単価		ドリル径 深さ	1箱/kg	ダンボール
21030100	ストレートアンカー	W3/8×40L	500(50×10)			12.5φ 深さ40mm	12.0	
21031100	ツバ付アンカー	W3/8×30L	500(50×10)			12.5φ 深さ30mm	9.5	

【ユニクロメッキ製アンカー】材質:SWRM 8~10



コード番号	品名	サイズ	1箱	単価		ドリル径 深さ	1箱/kg	ダンボール
21040191	ストレートアンカー	W3/8×40L	500(50×10)			12.5φ 深さ40mm	12.0	
21041191	ツバ付アンカー	W3/8×30L	500(50×10)			12.5φ 深さ30mm	9.5	

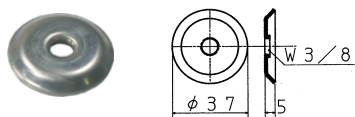

椀座 φ37

SUS-304 ボルト用丸座金

コード番号	サイズ	1箱	単価		1箱/kg	ダンボール
21000100	φ37	400			4.0	Q73
21001100	椀座 φ37	400			"	"
21000200	φ30	500			3.0	Q71大



SUS-304 W3/8 羽子板ボルト足 (研磨仕上げ)

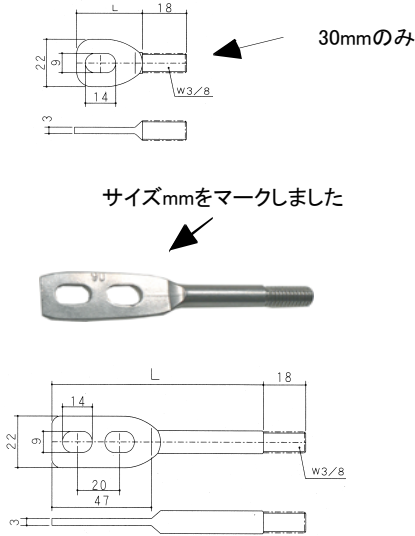

コード番号	サイズL	1箱	単価		1箱/kg	ダンボール
21050100	30mm	100			2.0	Q71小
21051600	40mm	〃			2.3	〃
21050200	50mm	〃			2.5	〃
21050300	60mm	〃			3.0	〃
21050400	70mm	〃			4.0	〃
21050500	80mm	〃			4.5	〃
21050600	90mm	〃			5.0	〃
21050700	100mm	〃			5.5	〃
21050800	110mm	〃			6.0	Q71大
21050900	120mm	〃			6.5	〃
21051000	130mm	〃			7.0	〃
21051100	140mm	〃			8.0	〃
21051200	150mm	〃			8.5	〃
21051300	160mm	〃			9.0	〃
21051400	170mm	〃			9.5	〃
21051500	180mm	〃			10.0	〃
21051700	190mm	〃				
21051800	200mm	〃				

SUS-304 W3/8 座金付羽子板ボルト足 (研磨仕上げ)

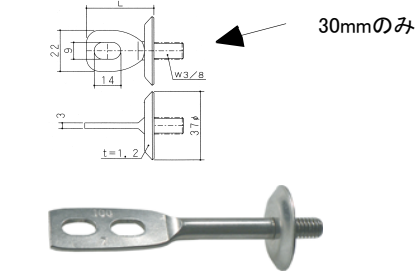

コード番号	呼称	サイズL	1箱	単価		1箱/kg	ダンボール
21060100	30mm	35mm	500			15.0	配-1
21061300	40mm	35mm	500				〃
21060200	50mm	55mm	500			19.0	〃
21060300	65mm	65mm	400			17.0	〃
21060400	75mm	75mm	〃			18.0	〃
21060500	100mm	100mm	300			19.0	〃
21060600	125mm	125mm	250			19.0	〃
21060700	150mm	150mm	200			18.0	〃
21060800	200mm	200mm	150			19.0	〃
21060900	250mm	250mm	130			19.0	〃
21061000	300mm	300mm	100			18.0	〃

SUS-304 W3/8 座金付ターボ羽子板

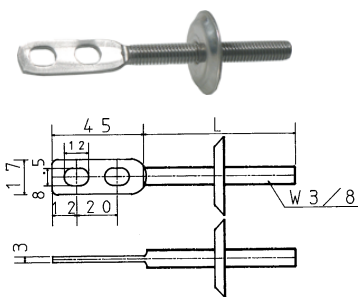

コード番号	サイズL	1箱	単価		1箱/kg	ダンボール
21070100	50mm	400			19.0	配-1
21070200	65mm	350			17.0	〃
21070300	75mm	300			16.0	〃
21070400	100mm	250			16.0	〃
21070500	125mm	200			14.0	〃
21070600	150mm	180			15.0	〃
21070700	200mm	150			15.0	〃
21070800	250mm	130			16.0	〃
21070900	300mm	100			14.0	〃

SUS-304 W3/8 ターボ羽子板 座金ナシ



コード番号	サイズL	1箱	単価		1箱/kg	ダンボール
21080100	50mm	400			13.5	ER-85
21080200	65mm	〃			15.5	〃
21080300	75mm	〃			17.5	〃
21080400	100mm	250			14.0	〃
21080500	125mm	250			15.5	〃
21080600	150mm	200			14.0	〃
21080700	200mm	200			18.0	〃
21080800	250mm	150			17.0	雪止無地
21080900	300mm	150			21.0	〃

座金付ターボ羽子板 (ユニクロメッキ)

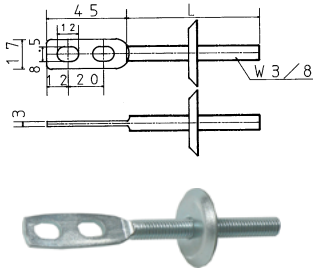

コード番号	サイズ	1箱	単価			1箱/kg	ダンボール
21090191	50mm	400				19.0	配-1
21090291	65mm	350				17.0	〃
21090391	75mm	300				16.0	〃
21090491	100mm	250				16.0	〃
21090591	125mm	200				14.0	〃
21090691	150mm	180				15.0	〃
21090791	200mm	150				15.0	〃
21090891	250mm	130				16.0	〃
21090991	300mm	100				14.0	〃

SUS-304 溶接足 受注生産

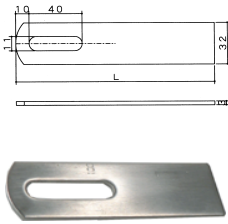

コード番号	サイズ	1箱	単価			板厚	1箱/kg	ダンボール
21100100	60mm	400				3.0×32		
21100200	80mm	350				〃		
21100300	100mm	300				〃		
21100400	120mm	250				〃		
21100500	150mm	200				〃		
21100600	180mm	200				〃		
21100700	200mm	180				〃		
21100800	220mm	150				〃		
21100900	250mm	130				〃		

W3/8吊ボルト (ユニクロメッキ)

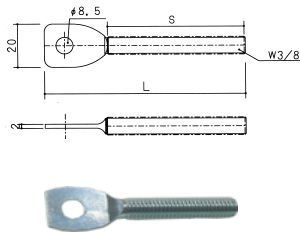

コード番号	サイズ	1箱	単価			S	1箱/kg	ダンボール
21110191	50mm	750				30mm	14.0	ER-85
21110291	75mm	500				45mm	13.0	〃
21110391	100mm	500				70mm	19.0	〃
21110491	135mm	350				105mm	17.0	〃
21110591	150mm	250				120mm	14.0	〃
21110691	190mm	200				160mm	15.0	〃
21110791	280mm	150				250mm	15.0	〃

GP管用 サドルバンド (亜鉛鋼板)

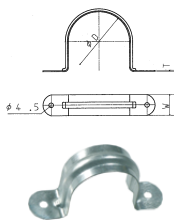

コード番号	サイズ	1箱	単価			t×w	1箱/kg	ダンボール
21120100	13A	3600(180×20)				0.6×17	19.0	サドル専用
21120200	16A	3000(150×20)				〃	20.0	〃
21120300	20A	2400(120×20)				0.6×19	21.0	〃
21120400	25A	2400(120×20)				〃	25.0	〃
21120500	32A	1800(100×18)				0.6×21	25.5	〃
21120600	40A	1440(80×18)				0.6×22	23.5	〃
21120700	50A	1080(60×18)				〃	21.0	〃
21120800	65A	180mm				1.8×24	14.0	C50-200
21120900	80A	180mm				〃	16.0	〃
21121000	100A	130mm				〃	14.0	〃

SUS-304 GP管用サドルバンド

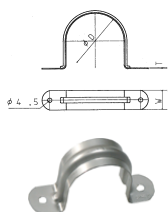

コード番号	サイズ	1箱	単価			t×w	1箱/kg	ダンボール
21130100	13A	3600(180×20)				0.6×17	19.0	サドル専用
21130200	16A	3000(150×20)				〃	20.0	〃
21130300	20A	2400(120×20)				0.6×19	21.0	〃
21130400	25A	2400(120×20)				〃	25.0	〃
21130500	32A	1800(100×18)				0.6×21	25.5	〃
21130600	40A	1440(80×18)				0.6×22	23.5	〃
21130700	50A	1080(60×18)				〃	21.0	〃

GP管用 厚口サドルバンド(ビス穴) (ユニクロメッキ)

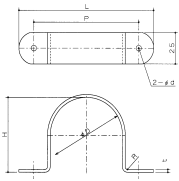

コード番号	サイズ	1箱	単価		φD	φd	T×W	1箱/kg	ダンボール
21140191	15A	350			21.7	4.5	2.3×25	14.0	配-6
21140291	20A	300			27.2	"	"	14.0	"
21140391	25A	200			34.0	"	"	11.0	"
21140491	32A	150			42.7	"	"	10.0	"
21140591	40A	150			48.6	"	"	11.0	"
21140691	50A	120			60.5	"	"	10.0	"
21140791	65A	125			76.3	"	"		"
21140891	80A	125			89.1	"	"		"
21140991	100A	100			114.3	"	"		"

GP管用 厚口サドルバンド(ボルト穴) (ユニクロメッキ)



コード番号	サイズ	1箱	単価		φD	L	P	H	φd	T×W	1箱/kg	ダンボール
21150191	15A	350			21.7	75	55	21.1	11	2.3×25	14.0	配-6
21150291	20A	300			27.2	80	60	26.6	"	"	14.0	"
21150391	25A	200			34	87	67	33.4	"	"	11.0	"
21150491	32A	150			42.7	96	76	41.9	"	"	10.0	"
21150591	40A	150			48.6	102	82	47.8	"	"	11.0	"
21150691	50A	120			60.5	113	93	59.7	"	"	10.0	"
21150791	65A	125			76.3	132	107	75.3	"	"	14.0	"
21150891	80A	125			89.1	145	120	88.1	"	"	15.0	"
21150991	100A	100			114.3	170	145	113.3	"	"	14.5	"
21151091	125A	60			139.8	210	180	138.8	11	3.0×32	19.0	サドル大
21151191	150A	50			165.2	235	205	164.2	"	"	18.0	"
21151291	200A	40			216.3	306	271	215.3	14	"	19.0	"
21151391	250A	10			267.4	366	326	266.4	18	4.5×50	13.5	No300
21151491	300A	5			318.5	427	387	317.5	"	"	8.0	配-4

KP管サドルバンド (ユニクロメッキ)

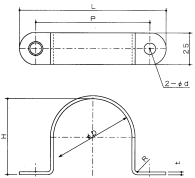

コード番号	サイズ	1箱	単価		φD	φd	T×W	1箱/kg	ダンボール
21160191	KP-40	100			64.0	4.5	2.3×25	9.5	配-6
21160291	KP-50	100			77.0	"	"	10.5	"
21160391	KP-65	100			93.0	"	"	12.0	サドル大
21160491	KP-75	100			106.0	"	"	13.5	"
21160591	KP-100	100			132.0	"	"	16.5	"
21160691	KP-125	60			158.0	11.0	3.0×32	20.5	"
21160791	KP-150	50			185.0	11.0	"	20.0	"

PC管サドルバンド (ユニクロメッキ)

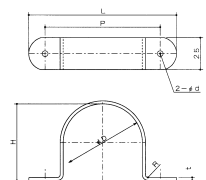

コード番号	サイズ	1箱	単価		φD	φd	T×W	1箱/kg	ダンボール
21170191	15A	350			25.9	4.5	2.0×25	16.0	配-6
21170291	20A	300			31.4	"	"	13.5	"
21170391	25A	200			38.2	"	"	12.0	"
21170491	32A	150			46.8	"	"	10.5	"
21170591	40A	150			52.4	"	"	11.5	"
21170691	50A	120			64.3	"	"	10.5	"





Uラック (ユニクロメッキ)

UラックA

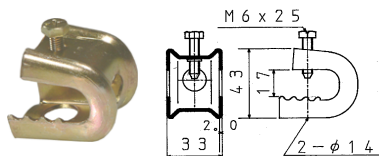

UラックB

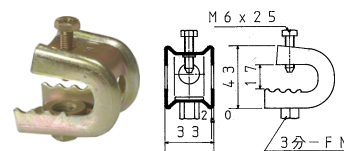

クロメートメッキ

コード番号	サイズ	1箱	単価	1箱/kg	ダンボール
21240192	A(ナット無し)	200(20×10)		14.0	Uラック
21240292	B(ナット付)	"		16.0	

SUS-304

コード番号	サイズ	1箱	単価	板厚	1箱/kg	ダンボール
21280100	A(ナット無し)	200(20×10)		t=2.0	14.0	ハンチラA
21280200	B(ナット付)	"		"	16.0	ハンチラB

吊金具S PAT

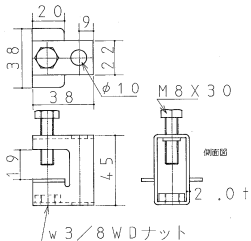

クロメートメッキ

コード番号	サイズ	1箱	単価	1箱/kg	ダンボール
21250192	HC-S	200		15.0	配-1

SUS-304 電解研磨

コード番号	サイズ	1箱	単価	板厚	1箱/kg	ダンボール
21290100	HC-S	200		t=2.0	15.0	配-1

HC吊金具用補強金具



クロメート	サイズ	1箱	単価	SUS-304	単価	1箱/kg	ダンボール
22200192	HC-H1012	100(10セットx10袋)		22210100		8.5	HC-小
22200292	HC-H1520	"		22210200		10.8	"
22200392	HC-H2530	50(5セットx10袋)		22210300		7.1	HC-中

※SUS-304製品は受注生産となります



クロメート	サイズ	1箱	単価	SUS-304	単価	1箱/kg	ダンボール
22201192	HC-H1520-1	100(10セットx10袋)		22211100		11.3	HC-小
22201292	HC-H2530-1	50(5セットx10袋)		22211200		7.3	HC-中
22201392	HC-H3540-1	"		22211300		8.8	HC-大
22202192	HC-H2530-2	"		22212100		7.4	HC-中
22203192	HC-H2530-3	"		22213100		7.8	"
22203292	HC-H3540-3	"		22213200		9.6	HC-大

※SUS-304製品は受注生産となります

**防振吊金具**  
(クロメートメッキ)

25型 t=2.0

30型 t=2.0

50型 t=3.2

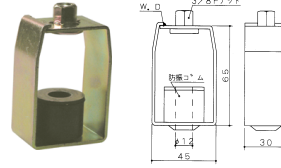
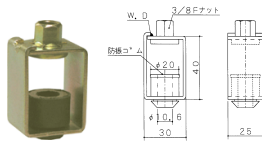

コード番号	サイズ	1箱	単価		1箱/kg	ダンボール
21300192	25型-L	150			9.5	配-7
21300292	25型-H	150			"	"
21300692	30型-L	100			12.0	配-1
21300392	30型-H	100			"	"
21300592	50型-L	45			21.0	"
21300492	50型-H	45			"	"

**防振吊金具 電解研磨仕上**  
材質;SUS-304

30型 t=2.0



コード番号	サイズ	1箱	単価		1箱/kg	ダンボール
21310100	30型-H	100			12.0	配-1
21310300	50型-H	45			19.0	"

	静的バネ定数kgf/cm	たわみ(mm)	荷重範囲(kg)	ゴム硬度	吊ボルト径
25型-L	80	0.5~3.0	4~18	50°±5	W3/8
25型-H	140	0.5~3.0	7~38	70°±5	W3/8
30型-L	80	1.0~3.0	7.2~36.8	50°±5	W3/8
30型-H	190	0.6~2.1	25~60	70°±5	W3/8
50型-L	210	1.0~4.0	21~84	40°±5	W1/2
50型-H	562	1.0~4.0	60~234	70°±5	W1/2

各種デッキプレートハンガー

【Fデッキスーパーハンガー】 亜鉛鋼板製 PAT・

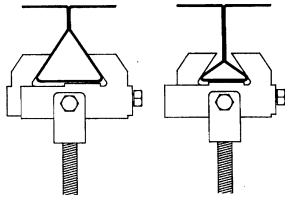

※使用荷重=40Kg P28mm~P52mm対応

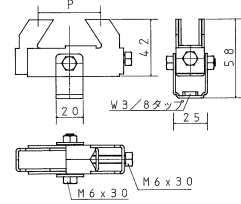

コード番号	1箱	単価			1箱/kg	ダンボール
21320100	100				13.0	専用

加重試験・野島角清製作所 試験機による 締付トルク35mm/mm 最大加重200kg

【川鉄QLデッキ用ハンガー】 亜鉛鋼板製

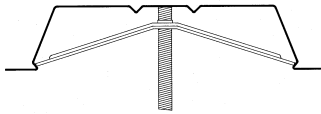

※使用荷重=50Kg  
上図のように、吊りボルトの先端をデッキにしっかり当てて施工して下さい。

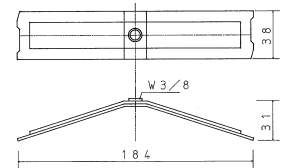

コード番号	1箱	単価			1箱/kg	ダンボール
21330100	150				13.0	QMハンガー

加重試験・新潟工業技術センター三条試験場 最大加重4344N(430kg)

【日本鋼管Cデッキ用ハンガー】 亜鉛鋼板製

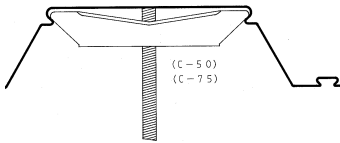

※使用荷重=50Kg  
上図のように、吊りボルトの先端をデッキにしっかり当てて施工して下さい。

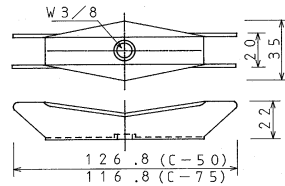

コード番号		1箱	単価			1箱/kg	ダンボール
21340100	C-50	200				18.0	専用
21340200	C-75	〃				17.0	〃

加重試験・野島角清製作所 試験機による 最大加重400kg

【NSハンガー】デッキハンガー用吊金具



亜鉛鋼板

コード番号	サイズ	1箱	単価			1箱/kg	ダンボール
22220100	NS-1	500					

SUS-304

コード番号	サイズ	1箱	単価			1箱/kg	ダンボール
22230100	NS-1	500					

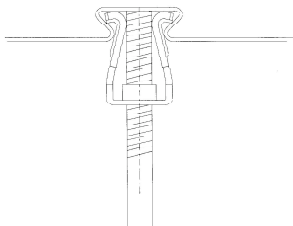



【新タイプ】  
アングル架台用ジョイント金具

材質:SPHC 溶融亜鉛鍍金・ユニクロメッキ 3t×40巾アングル用  
材質:SUS-304 18-8ステンレス 3t×40巾アングル用

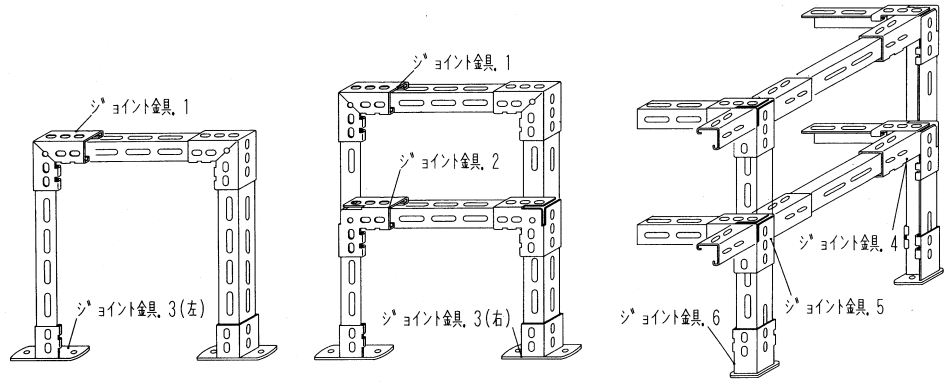

ジョイント金具-1 コーナー    ジョイント金具-2 通しコーナー    ジョイント金具-3 左・右ストッパー    ジョイント金具-4 三方通しコーナー    ジョイント金具-5 四方通しコーナー    ジョイント金具-6 台座    ジョイント金具-7 アングル連結金具    ジョイント金具-8 アングル連結金具

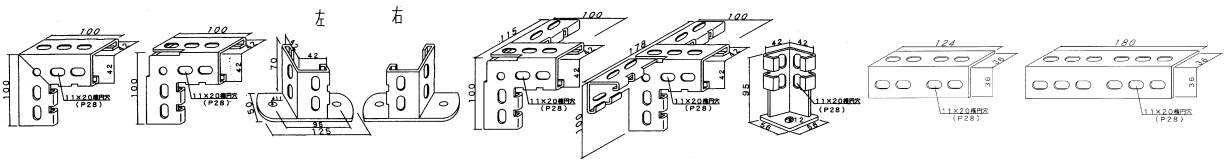

材質:SPHC(溶融亜鉛鍍金)

コード番号	呼称	1箱	単価		1箱/kg	タンホール
21350190	NO・1 コーナー	50			17.5	配-1
21350290	NO・2 通しコーナー	50			17.0	〃
21350390	NO・3 右・ストッパー	50			16.0	〃
21350490	NO・3 左・ストッパー	50			16.0	〃
21350590	NO・4 三方通しコーナー	25			11.5	〃
21350690	NO・5 四方通しコーナー	15			9.0	〃
21350790	NO・6 台座	50			13.5	〃
21350890	NO・7 アングル連結金具	50			8.0	配-7
21350990	NO・8 〃	50			11.5	〃

材質:SPHC(ユニクロメッキ)

コード番号	呼称	1箱	単価		1箱/kg	タンホール
21360191	NO・1 コーナー	50			17.5	配-1
21360291	NO・2 通しコーナー	50			17.0	〃
21360391	NO・3 右・ストッパー	50			16.0	〃
21360491	NO・3 左・ストッパー	50			16.0	〃
21360591	NO・4 三方通しコーナー	25			11.5	〃
21360691	NO・5 四方通しコーナー	15			9.0	〃
21360791	NO・6 台座	50			13.5	〃
21360891	NO・7 アングル連結金具	50			8.0	配-7
21360991	NO・8 〃	50			11.0	〃

SUS-304 18-8ステンレス製(電解研磨仕上げ)

コード番号	呼称	1箱	単価		1箱/kg	タンホール
21370100	NO・1 コーナー	50			15.0	配-1
21370200	NO・2 通しコーナー	50			14.5	〃
21370300	NO・3 右・ストッパー	50			14.0	〃
21370400	NO・3 左・ストッパー	50			14.0	〃
21370500	NO・4 三方通しコーナー	25			11.0	〃
21370600	NO・5 四方通しコーナー	15			8.0	〃
21370700	NO・6 台座	50			12.5	〃
21370800	NO・7 アングル連結金具	50			7.5	〃
21370900	NO・8 〃	50			11.0	〃

アングル架台用ブラケット L・Mタイプ 3t×40

【L-S タイプ】  
片面穴明(150・210)

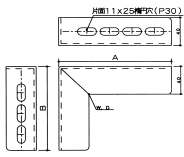

【L-W タイプ】  
両面穴明(150・210)

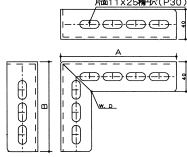

【L-S タイプ】  
片面穴明

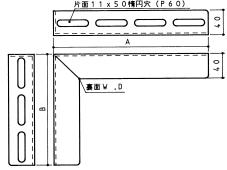

【L-W タイプ】  
両面穴明

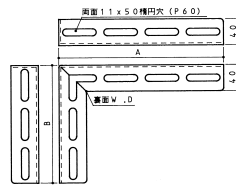

【M-S タイプ】  
片面穴明

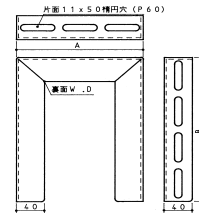

【M-W タイプ】  
両面穴明

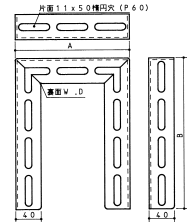

材質;SPHC(溶融亜鉛鍍金)

【L-Wタイプ】



【M-Wタイプ】



コード番号	サイズ	梱包数	単価		A×B(穴数)	1箱/kg
21380190	L-150S	30			150×120(4×3)	12.5
21380290	L-210S	20			210×150(6×4)	11.0
21380390	L-240S	10			240×180(4×3)	6.0
21380490	L-360S	10			360×240(6×4)	9.0
21380590	L-480S	10			480×360(8×6)	13.0
21380690	L-600S	10			600×480(10×8)	17.0
21381190	L-150W	30			150×120(4×3)	11.0
21381290	L-210W	20			210×150(6×4)	10.0
21381390	L-240W	10			240×180(4×3)	5.0
21381490	L-360W	10			360×240(6×4)	7.0
21381590	L-480W	10			480×360(8×6)	11.0
21381690	L-600W	10			600×480(10×8)	14.0
21383190	M-180S	10			180×240(3×4)	9.0
21383290	M-240S	10			240×300(4×5)	12.0
21383390	M-300S	10			300×360(5×6)	15.0
21383490	M-360S	10			360×420(6×7)	18.0
21384190	M-180W	10			180×240(3×4)	8.0
21384290	M-240W	10			240×300(4×5)	10.5
21384390	M-300W	10			300×360(5×6)	12.0
21384490	M-360W	10			360×420(6×7)	15.0

SUS-304 18-8ステンレス製(電解研磨仕上げ)

【L-Sタイプ】



【M-Sタイプ】



コード番号	サイズ	梱包数	単価		A×B(穴数)	1箱/kg
21390100	L-150S	30			150×120(4×3)	11.5
21390200	L-210S	20			210×150(6×4)	10.5
21390300	L-240S	10			240×180(4×3)	6.0
21390400	L-360S	10			360×240(6×4)	8.0
21390500	L-480S	10			480×360(8×6)	12.0
21390600	L-600S	10			600×480(10×8)	15.0
21391100	L-150W	30			150×120(4×3)	10.5
21391200	L-210W	20			210×150(6×4)	9.5
21391300	L-240W	10			240×180(4×3)	5.0
21391400	L-360W	10			360×240(6×4)	7.0
21391500	L-480W	10			480×360(8×6)	10.0
21391600	L-600W	10			600×480(10×8)	13.0
21392100	M-180S	10			180×240(3×4)	9.0
21392200	M-240S	10			240×300(4×5)	11.0
21392300	M-300S	10			300×360(5×6)	14.0
21392400	M-360S	10			360×420(6×7)	17.0
21393100	M-180W	10			180×240(3×4)	8.0
21393200	M-240W	10			240×300(4×5)	10.0
21393300	M-300W	10			300×360(5×6)	12.0
21393400	M-360W	10			360×420(6×7)	15.0

各種 アングル

ドブメッキ アングル

L-40-S/L-50-S



L-40-W/L-50-W



寸法図

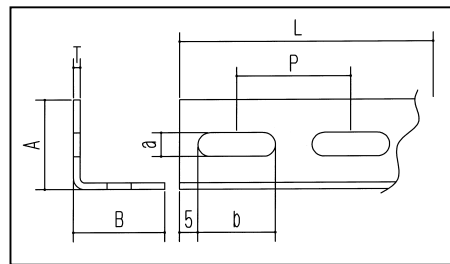

ユニクロ アングル

L-40-WP(釘穴付)



品番

L-40-S L-40-W

L-50-S L-50-W

SUS-304 アングル

L-40-S/L-50-S



L-40-W/L-50-W

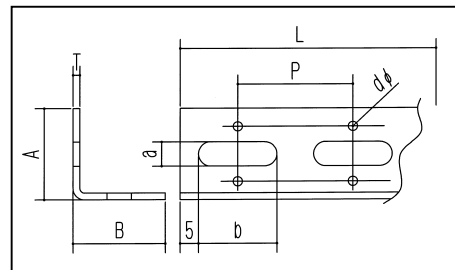

品番

L-40-WP(釘穴付)

コード番号	品番	長さmm	表面処理	T×A×B	a×b	P	1束	単価		1本/kg
21400190	L-40-S	900	ドブメッキ	3.0×40×40	11×50	60	10			1.3
21400290	L-40-S	1,800	"	"	"	"	10			2.7
21400390	L-40-W	1,800	"	"	"	"	10			2.4
21400490	L-40-S	2,520	"	"	"	"	5			3.8
21400590	L-40-W	2,520	"	"	"	"	5			3.5
21400690	L-50-S	2,400	"	4.5×50×50	13×40	50	5			
21400790	L-50-W	2,400	"	"	"	"	5			
21402190	L-40-WP	1,800	"	3.0×40×40	11×40	"	10			3.5
21402290	L-40-WP	2,400	"	"	"	"	5			3.0
コード番号	品番	長さmm	表面処理	T×A×B	a×b	P	1束	単価		1本/kg
21400691	L-50-S	2,400	ユニクロ	4.5×50×50	13×40	50	5			
21400791	L-50-W	2,400	"	"	"	"	5			
21402191	L-40-WP	1,800	"	3.0×40×40	11×40	"	10			2.5
21401291	L-40-WP	2,100	"	"	"	"	5			2.7
21401191	L-40-WP	2,400	"	"	"	"	5			3.0
コード番号	品番	長さmm	表面処理	T×A×B	a×b	P	1束	単価		1本/kg
21410100	L-40-S	1,800	SUS-304	3.0×40×40	11×50	60	10			2.1
21410200	L-40-W	1,800	"	"	"	"	10			2.1
21411100	L-40-S	2,520	"	"	"	"	5			3.5
21411200	L-40-W	2,520	"	"	"	"	5			3.2
21412100	L-50-S	2,400	"	4.0×50×50	13×40	50	5			
21412200	L-50-W	2,400	"	"	"	"	5			

【ボルト脱着式GLバンド】  
SUS-304 ステンレス製品

※受注生産

S・A・B・C・Dタイプ

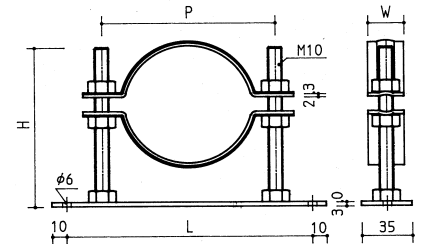
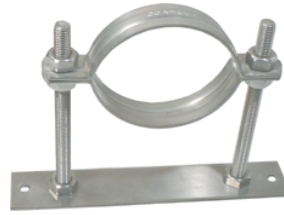

※ボルト長さ10mm +30.-

コード番号	呼称	1箱	単価		適用管サイズ	H	P	L	W	1箱/kg	ダンボール
21440100	S-1	60			GP15A~25A	100	60	110	25	17.0	配-2
21440200	S-2	60			"	130	"	"	"		"
21440300	S-3	60			"	160	"	"	"		"
21441100	A-1	50			GP32A~50A	100	86	136	25	17.0	配-5
21441200	A-2	50			" (二層管40A)	130	"	"	"	17.0	"
21441300	A-3	50			"	160	"	"	"	20.0	"
21441400	A-12	50			"	120	"	"	"		"
21442100	B-1	40			GP65A~80A	100	120	170	25	16.0	"
21442200	B-2	40			" (二層管50A・65A)	130	"	"	"	17.0	"
21442300	B-3	40			"	160	"	"	"	18.0	"
21442400	B-12	40			"	120	"	"	"		"
21443200	C-2	20			GP100A~125A	130	170	220	28	11.0	"
21443300	C-3	20			" (二層管75A・100A)	160	"	"	"	11.0	"
21444100	D	15			GP125A~150A	180					"

SUS-304製 GLバンド座

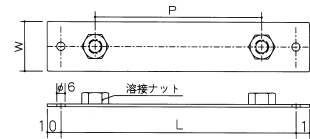

コード番号	呼称	適用バンドサイズ	1箱	単価		使用ナット	P	L	板厚×巾	1箱/kg	ダンボール
21450100	S	GP15A~25A	100			M10	60	110	3.0×35		C40~200
21450200	A	GP32A~50A【二層管40A】	100			"	86	136	"		"
21450300	B	GP65A~80A【二層管50A 65A】※Fタイプ	100			"	120	170	"		"
21450400	C	GP100A~125A【二層管75A 100A】	100			"	170	220	"		"
21450500	D	GP125A~150A【二層管100A 125A】	50			M12	218	280	"		雪止無地

SUS-304製  
GLバンド上・下(兼用タイプ)

SABC・上

SABC・下

D・上下(兼用)



コード番号	呼称	適用バンドサイズ	1箱	単価		板厚×巾	1箱/kg	ダンボール
21461100	S-上	GP15A~25A	400			2.0×25		C40~200
21461200	S-下	"	"			"		"
21461300	A-上	GP32A~50A【二層管40A】	200			"		"
21461400	A-下	"	"			"		"
21461500	B-上	GP65A~80A【二層管50A 65A】※Fタイプ	100			"		"
21461600	B-下	"	"			"		"
21461700	C-上	GP100A~125A【二層管75A 100A】	100			2.5×29		"
21461800	C-下	"	"			"		"
21460500	D	GP125A~150A【二層管100A 125A】				2.5×32		配-1

**新型【レベルバンド】 PAT・P**  
 材質;SPHC ユニクロメッキ

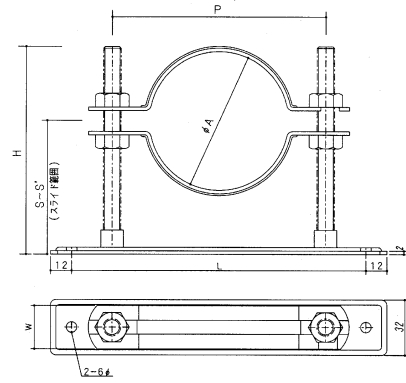
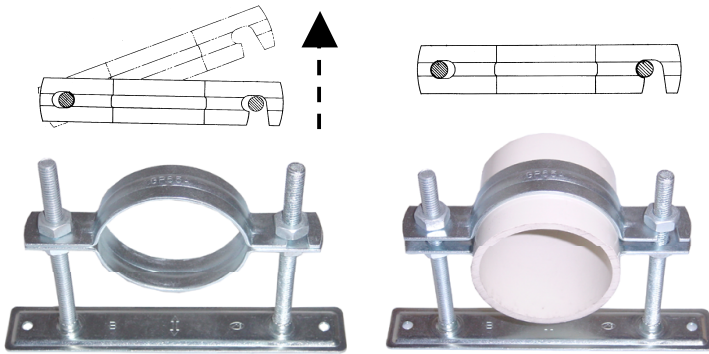

※ボルト長さ10mmごとに+30.- (Dタイプを除く)

コード番号	呼称	1箱	単価	適用管サイズ	H	P	L	W	15A	20A	25A	1箱/kg	ダンボール
22030191	S-100	60		GP15A~25A	100	60	106	25	30~85	30~85	40~80	17.0	配-2
22030291	S-120	"		"	120	"	"	"	30~105	30~105	40~100		"
22030391	S-150	"		"	150	"	"	"	30~135	30~135	40~130		"
22030491	S-200			"	200	"	"	"	30~185	30~185	40~180		
									32A	40A	50A		
22031191	A-100	50		GP32A~50A	100	86	132	25	35~80	40~80	45~75	17.0	配-5
22031291	A-120	"		" (二層管40A)	120	"	"	"	35~100	40~100	45~95	17.0	"
22031391	A-150	"		"	150	"	"	"	35~130	40~130	45~125	20.0	"
22031491	A-200			"	200	"	"	"	35~180	40~180	45~175		
									65A	80A			
22032191	B-100	40		GP65A~80A	100	120	166	25	-	60~80	60~75	16.0	"
22032291	B-120	"		" (二層管50A・65A)	120	"	"	"	-	60~100	60~95	17.0	"
22032391	B-150	"		"	150	"	"	"	-	60~130	60~125	18.0	"
22032491	B-200			"	200	"	"	"	-	60~180	60~175		
									100A	125A			
22033191	C-120	20		GP100A~125A	120	170	216	25	-	85~100		11.0	"
22033291	C-150	"		" (二層管75・100A)	150	"	"	"	-	85~130	85~115	11.0	"
22033391	C-200			"	200	"	"	"	-	85~180	85~165		
									125A	150A			
22034191	D-180	15		GP125A~150A (W1/2)	180	218	280	32	-			16.0	"
22035191	TN(KP)40-100	40		二層管用 40A	100	120	166	25	45~80			16.0	"
22035291	TN(KP)40-120	"		"	120	"	"	"	45~100				"
22035391	TN(KP)40-150	35		"	150	"	"	"	45~130				"
22035491	TN(KP)40-200	40		"	200	"	"	"	45~180				"
22036191	TN(KP)50-100	40		二層管用 50A	100	120	166	25	45~80			16.0	"
22036291	TN(KP)50-120	"		"	120	"	"	"	45~100				"
22036391	TN(KP)50-150	35		"	150	"	"	"	45~130			17.0	"
22036491	TN(KP)50-200	40		"	200	"	"	"	45~180				"
22037191	TN(KP)65-100	40		二層管用 65A	100	120	166	25	50~80				"
22037291	TN(KP)65-120	"		"	120	"	"	"	50~100				"
22037391	TN(KP)65-150	"		"	150	"	"	"	50~130				"
22037491	TN(KP)65-200	"		"	200	"	"	"	50~180				"
22038191	TN(KP)75-100	20		二層管用 75A	100	170	216	25	60~80				"
22038291	TN(KP)75-120	30		"	120	"	"	"	60~100			13.5	"
22038391	TN(KP)75-150	20		"	150	"	"	"	60~130				"
22038491	TN(KP)75-200	"		"	200	"	"	"	60~180				"
22039191	TN(KP)100-100			二層管用 100A	100								"
22039291	TN(KP)100-120	20		"	120	170	216	25	70~100				"
22039391	TN(KP)100-150	"		"	150	"	"	"	70~130				"
22039491	TN(KP)100-200	"		"	200	"	"	"	70~180				"

新型【 GP管専用 レベルバンド 】

材質:SPHC(ユニクロメッキ)

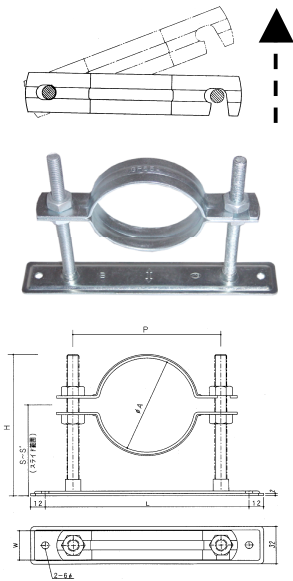

コード番号	呼称	1箱	単価		適用管サイズ	H	P	L	W	1箱/kg	ダンボール
22040191	GP32A-100	50			GP32A	100	86	132	25		
22040291	GP32A-120	〃			〃	120	〃	〃	〃		配-2
22040391	GP32A-150	〃			〃	150	〃	〃	〃		配-5
22040491	GP32A-200	〃			〃	200	〃	〃	〃		
22041191	GP40A-100	50			GP40A	100	86	132	25		
22041291	GP40A-120	〃			〃	120	〃	〃	〃	17.0	配-2
22041391	GP40A-150	〃			〃	150	〃	〃	〃		配-5
22041491	GP40A-200	〃			〃	200	〃	〃	〃		
22042191	GP50A-100	40			GP50A	100	120	166	25		
22042291	GP50A-120	〃			〃	120	〃	〃	〃	17.0	配-2
22042391	GP50A-150	〃			〃	150	〃	〃	〃	16.0	配-5
22042491	GP50A-200	30			〃	200	〃	〃	〃		
22043191	GP65A-100	40			GP65A	100	120	166	25		
22043291	GP65A-120	〃			〃	120	〃	〃	〃	16.0	配-2
22043391	GP65A-150	35			〃	150	〃	〃	〃		配-5
22043491	GP65A-200	40			〃	200	〃	〃	〃		
22044191	GP80A-100	20			GP80A	100	170	216	25		
22044291	GP80A-120	〃			〃	120	〃	〃	〃	10.0	配-2
22044391	GP80A-150	30			〃	150	〃	〃	〃	11.0	配-5
22044491	GP80A-200	20			〃	200	〃	〃	〃		
22045191	GP100A-100				GP100A	100					
22045291	GP100A-120	20			〃	120	170	216	25	11.0	配-2
22045391	GP100A-150	〃			〃	150	〃	〃	〃	12.0	配-5
22045491	GP100A-200	〃			〃	200	〃	〃	〃		

新型Fタイプ GP管32A~80A(二層管40.50.65)

材質:SPHC(ユニクロメッキ)

コード番号	呼称	1箱	単価		適用管サイズ	H	1箱/kg	ダンボール
22050191	F-12	40			GP管 32A~80A (二層管40A~65A)	120	16.0	レベル
22050291	F-15	〃			〃	150	17.0	〃
22050391	F-200				〃	200		

W3/8 寸切りボルト  
(ユニクロメッキ)



コード番号	サイズmm	1箱	単価			1箱/kg
21500191	90L	100×6				
21500291	110L	100×6				
21500391	120L	100×5				
21500491	140L	100×5				
21500591	150L	100×4				

ユニクロメッキ製ナット



コード番号	品名	サイズ	単価		入数	1箱/kg
21510191	ユニクロメッキ	2種(両面取ナット)	M6			
21510291	〃	〃	W5/16			
21510391	〃	〃	W3/8		3,000	30.0
21511100	ステンレス製	1種(片面取ナット)	M6		12,000	30.0
21511200	〃	〃	M8			

ステンレス製ナット



ユニクロメッキ製押しネジ



コード番号	品名	サイズ	単価		入数	1箱/kg
21520191	ユニクロメッキ	M6×20	アブセット			
21520291	〃	M6×25	アブセット		2000.0	11.0
21520391	〃	W5/16×25	アブセット			
21521100	ステンレス製	M6×22	アブセット		3000.0	22.0
21521200	〃	M6×25				
21521300	〃	M8×25				

ステンレス製押しネジ



**新型 レベルバンド座**  
材質:SPCC(ユニクロメッキ)

S・A・B・C用

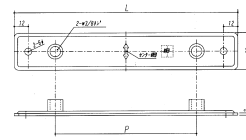

コード番号	呼称	適用バンドサイズ	1箱	単価		板厚×巾	P	L	1箱/kg	ダンボール
22060191	S	GP15A~25A	100			2.0×32	60	130	7.0	C40-200
22060291	A	GP32A~50A【二層管40A】	100			〃	86	156	8.0	〃
22060391	B	GP65A~80A【二層管50A 65A】※Fタイプ	100			〃	120	190	10.0	〃
22060491	C	GP100A~125A【二層管75A 100A】	100			〃	170	240	12.0	C40-250
22060591	D	GP125A~150A【二層管125A】	50							
22060691	E	GP200A【二層管150A】	50							

GLバンド・バンド上・下(兼用タイプ)

材質:SPHC(ユニクロメッキ)



S・A・B・C用

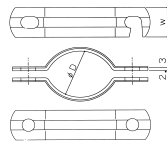

D用

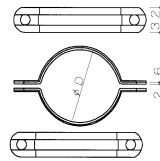

E用

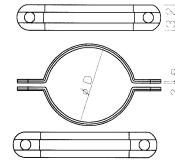

コード番号	呼称	適用管バンド(兼用タイプ)	1箱/数	単価		W	1箱/kg	ダンボール
21541191	S-上	GP15A~25A	400			25	13.0	C40-200
21541291	S-下	〃	〃			〃	〃	〃
21541391	A-上	GP32A~50A【二層管40A】	200			〃	9.0	〃
21541491	A-下	〃	〃			〃	〃	〃
21541591	B-上	GP65A~80A【二層管50A 65A】	100			〃	7.0	〃
21541691	B-下	〃	〃			〃	〃	〃
21541791	C-上	GP100A~125A【二層管75A 100A】	100			28	11.0	〃
21541891	C-下	〃	〃			〃	〃	〃
21541991	D-上	GP125A~150A【二層管100A 125A】	50			32	11.0	配-1
21542091	D-下	〃	〃			〃	〃	〃
21542191	E-上	GP200A【二層管150A】	50			32	13.0	〃
21542291	E-下	〃	〃			〃	〃	〃
21542391	F-上	※ GP32A~80A【二層管40A~65A】	100			25	7.0	C40-200
21542491	F-下	〃	〃			〃	〃	〃

※ 専用管バンド

材質:SPHC(ユニクロメッキ)



コード番号	呼称	適用座	上/下	1箱/数	単価	備考	W	1箱/kg	ダンボール
21550191	GP-32A	A-D	上	200		GP管用	25	9.5	C40-200
21550291	〃	〃	下	〃		〃	〃	〃	〃
21550391	GP-40A	A-D	上	200		〃	〃	10.0	〃
21550491	〃	〃	下	〃		〃	〃	〃	〃
21550591	GP-50A	B-D	上	100		〃	〃	6.5	〃
21550691	〃	〃	下	〃		〃	〃	〃	〃
21550791	GP-65A	B-D	上	100		〃	〃	7.0	〃
21550891	〃	〃	下	〃		〃	〃	〃	〃
21550991	GP-80A	C-D	上	100		〃	〃	9.5	〃
21551091	〃	〃	下	〃		〃	〃	〃	〃
21551191	GP-100A	C-D	上	100		〃	〃	10.0	〃
21551291	〃	〃	下	〃		〃	〃	〃	〃
21552191	TN(KP)40A	B-D	上	100		二層管用	25	6.5	〃
21552291	〃	〃	下	〃		〃	〃	〃	〃
21552391	TN(KP) 50A	B-D	上	100		〃	〃	7.0	〃
21552491	〃	〃	下	〃		〃	〃	〃	〃
21552591	TN(KP) 65A	C-D	上	100		〃	〃	9.5	〃
21552691	〃	〃	下	〃		〃	〃	〃	〃
21552791	TN(KP) 75A	C-D	上	100		〃	〃	9.5	〃
21552891	〃	〃	下	〃		〃	〃	〃	〃
21552991	TN(KP) 100A	C-D	上	100		〃	〃	10.5	〃
21553091	〃	〃	下	〃		〃	〃	〃	〃

チャンネル架台

溶融亜鉛鍍金

SUS-304製

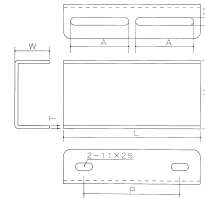

材質:SPHC 溶融亜鉛鍍金

コード番号	呼称	1箱	単価		T	L	H	W	A	P	使用ボルト	使用最大径	1箱/kg	ダンボール
21560990	C3-2075	20			3.2	200	75	40	85	100	W3/8	125A	13.0	C-40-200
21561090	C3-2010	"			"	200	100	50	85	"	"	"	18.0	"
21561190	C3-2012	10			"	200	125	50	85	"	"	"	10.5	"
21561290	C3-2015	8			"	200	150	50	85	"	"	"	9.5	"
21561390	C3-2575	20			3.2	250	75	40	110	150	W3/8	150A	17.0	C-40-250
21561490	C3-2510	"			"	250	100	50	110	"	"	"	23.0	C-50-250
21561590	C3-2512	10			"	250	125	50	110	"	"	"		"
21561690	C3-2515	8			"	250	150	50	110	"	"	"	11.5	"
21561790	C5-2075	20			4.5	200	75	40	85	100	W3/8	125A	18.5	C-50-200
21561890	C5-2010	"			"	200	100	50	85	"	"	"	25.0	"
21561990	C5-2012	10			"	200	125	50	85	"	"	"	13.0	C-40-250
21562090	C5-2015	8			"	200	150	50	85	"	"	"	12.0	"
21562190	C5-2575	20			4.5	250	75	40	110	150	W3/8	150A	23.0	C-40-250
21562290	C5-2510	"			"	250	100	50	110	"	"	"	30.0	"
21562390	C5-2512	10			"	250	125	50	110	"	"	"	17.0	"
21562490	C5-2515	8			"	250	150	50	110	"	"	"	15.0	"

材質:SUS-304 18-8ステンレス製

コード番号	呼称	1箱	単価		T	L	H	W	A	P	使用ボルト	使用最大径	1箱/kg	ダンボール
21570900	C3-2075	20			3.0	200	75	40	85	100	W3/8	125A	12.0	C-40-200
21571000	C3-2010	"			"	200	100	50	85	"	"	"	17.0	"
21571100	C3-2012	10			"	200	125	50	85	"	"	"		C-40-250
21571200	C3-2015	8			"	200	150	50	85	"	"	"		"
21571300	C3-2575	20			3.0	250	75	40	110	150	W3/8	150A	16.0	C-40-250
21571400	C3-2510	"			"	250	100	50	110	"	"	"	22.0	C-50-250
21571500	C3-2512	10			"	250	125	50	110	"	"	"		"
21571600	C3-2515	8			"	250	150	50	110	"	"	"		"
21571700	C5-2075	20			4.0	200	75	40	85	100	W3/8	125A	16.0	C-50-200
21571800	C5-2010	"			"	200	100	50	85	"	"	"	21.5	"
21571900	C5-2012	10			"	200	125	50	85	"	"	"	12.0	C-40-250
21572000	C5-2015	8			"	200	150	50	85	"	"	"	11.0	"
21572100	C5-2575	20			4.0	250	75	40	110	150	W3/8	150A	22.0	C-40-250
21572200	C5-2510	"			"	250	100	50	110	"	"	"	29.0	"
21572300	C5-2512	10			"	250	125	50	110	"	"	"	16.0	"
21572400	C5-2515	8			"	250	150	50	110	"	"	"	14.0	"

4連クサリ8φ(38×12)

ユニクロメッキ製



SUS-304製



コード番号		サイズ	1箱	単価		1箱/kg	
21580191	ユニクロメッキ	8φ 38×12	100			18.0	袋入
21581100	SUS-304	8φ 38×12	100			17.0	"



ガスメーター支持金物 ユニクロメッキ製

コード番号	サイズ	ピッチ	1箱	単価		1箱/kg	ダンボール
21590191	15A	90mm	50			20.0	15A-P90
21590291	15A	130mm	50			23.0	15A-P130



ガスメーター支持金物 SUS-304製

コード番号	サイズ	ピッチ	1箱	単価		1箱/kg	ダンボール
21860100	15A	90mm	50			20.0	15A-P90
21860200	15A	130mm	50			23.0	15A-P130
21861100	20A	130mm	30			14.0	配-6
21861200	25A	130mm	30			14.5	配-6



【スーパーブラケット】

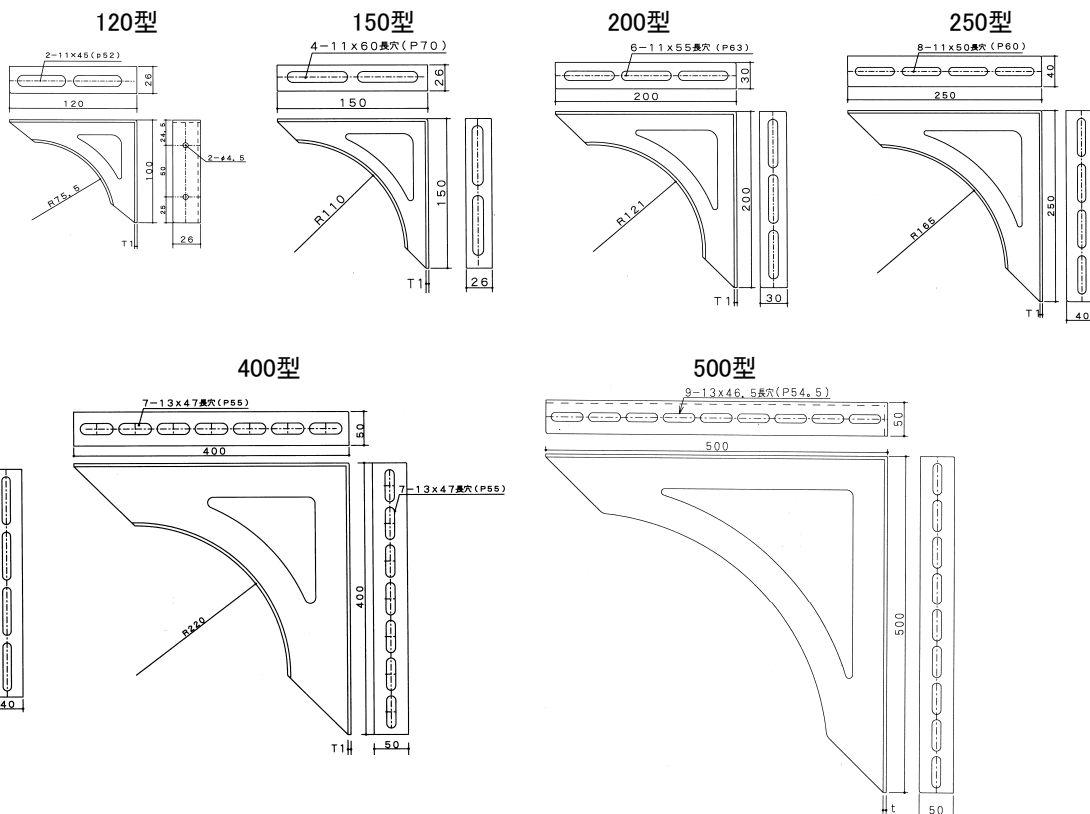

材質:SPHC スーパーブラケット

コード番号	型式	1箱	ユニクロメッキ	コード番号	ドブメッキ	板厚	1箱/kg	ダンボール
21601191	120型	100		21600190		2.3	15.0	専用箱
21601291	150型	50		21600290		2.6	11.0	〃
21601391	200型	30		21600390		2.8	13.0	〃
21601491	250型	15		21600490		3.2	12.5	〃
21601591	300型	10		21600590		3.2	10.5	〃
21601691	400型	8		21600690		4.5	23.0	〃
21601791	500型	5		21600790		4.5	18.0	〃

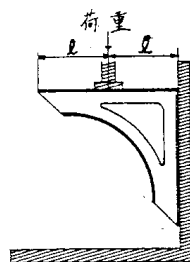

試験装置:(株)島津製作所 オートグラフ AG-10TB

試験結果:左図のように荷重をかけて測定したところ、下表のとおりであった。

	120型	150型	200型	250型	300型	400型
①最大荷重kg		656	769	1,552	1,228	2,430
②弾性限界kg		220	300	450	550	1,020
③許容静荷重kg		130	180	270	330	610

材質・SUS-304 スーパーブラケット

コード番号	型式	1箱	バラ単価	1箱単価	板厚	1箱/kg	ダンボール
21610100	120型				2.3		専用箱
21610200	150型	50			2.5	10.0	〃
21610300	200型	30			3.0	11.0	〃
21610400	250型	15			3.0	11.0	〃
21610500	300型	10			3.0	10.0	〃
21610600	400型	8			4.0	21.0	〃
21610700	500型	5			4.0	16.5	〃

冷媒管専用吊り金具

製品名 【レイバイホルダー】

新発売PAT・P

※ガス側保温厚20mmtにも対応出来ます！！

☆施工簡単・確実・美しい仕上がり

※ナットはめ込みのいらいら！※落下ナット探しのいらいら！を無くしました。

ボルトの先端をカシメて ナットの脱落防止を配慮しました。



Aの部分をBへ差し込み、ナットを締め込んで下さい。

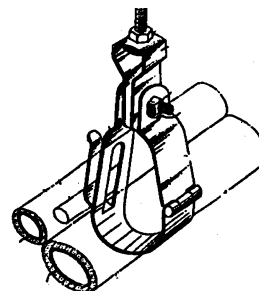
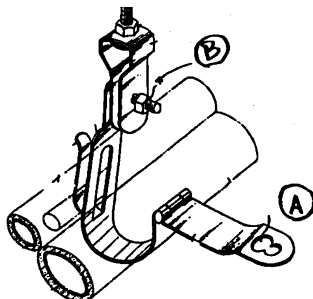

☆ このバンドは、ガス管が下 液管が上で施工するので、分岐管部もクロスすることなく、スムーズな施工が可能。



☆ 内外連絡線の専用締め付け部で施工後に一気に電線がのぼせる。

☆ 結露防止に役立つ形状にしました。

コード番号	サイズ	ガス・液側共保温厚 10mmt 適用表	ガス側保温厚20mmt 液側10mmt 適用表	1箱	単価			1箱/kg	ダンボール
21620100	S-1	12.70φ × 6.35φ		120				16.5	配-2
21620200	S-2	15.88φ × 9.52φ 19.05φ × 9.52φ		120				16.5	配-2
21620300	S-3	25.40φ × 12.70φ 28.58φ × 12.70φ 28.58φ × 15.88φ 31.75φ × 15.88φ 31.75φ × 19.05φ		100				15.5	配-2
21620400	S-4	38.10φ × 15.88φ 38.10φ × 19.05φ 41.28φ × 19.05φ	15.88φ × 6.35φ 15.88φ × 9.52φ 19.05φ × 9.52φ	80				13.5	配-2
21620500	S-5	44.45φ × 22.22φ	25.40φ × 12.70φ 28.58φ × 12.70φ					12.5	配-2
21620600	S-6		31.75φ × 15.88φ 38.10φ × 15.88φ 38.10φ × 19.05φ	60				11.0	配-2
21620700	S-7	製造予定	41.28φ × 19.05φ 44.45φ × 22.22φ						

デップUボルト

SU管用／材質：鉄製ユニクロメッキ《色調：ブルー》

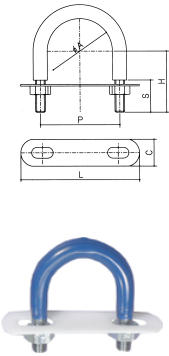

コード番号	SU管	1箱	単価		φA	ネジ径	P	H	S	C×L	1箱/kg	ダンホール
21640191	SU-13	500			15.9	W1/4	25	23	20	15×50	10.0	c-40-200
21640291	SU-20	350			22.2	"	32	31	25	15×56	9.0	"
21640391	SU-25	250			28.6	"	38	34	"	15×63	7.0	"
21640491	SU-13	250			15.9	W3/8	30	28	"	25×73	16.5	c-50-200
21640591	SU-20	230			22.2	"	37	31	"	"	17.0	"
21640691	SU-25	200			28.6	"	41	34	"	"	16.0	"
21640791	SU-30	200			34.0	"	50	40	"	25×95	19.0	配-2
21640891	SU-40	180			42.7	"	59	48	30	"	20.0	"
21640991	SU-50	150			48.6	"	65	51	"	25×110	17.0	"
21641091	SU-60	100			60.5	"	77	57	"	"	13.0	"
21641191	SU-75	80			76.3	"	93	70	35	25×140	13.0	"
21641291	SU-80	70			89.1	"	105	77	"	"	12.0	"
21641391	SU-100	50			114.3	"	130	90	"	25×170	11.0	"
21641491	SU-125	40			139.8	W3/8	160	110	45	25×192	10.0	"
21641591	SU-150	25			165.2	"	186	125	"	25×221	7.6	"
21641691	SU-200	5			216.3	"	238	154	"	25×282		

デップUボルト

CU管用／材質：鉄製ユニクロメッキ《色調：ブラック》

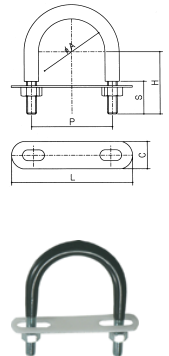

コード番号	サイズ	1箱(ホリ袋)	単価		A	ネジ径	P	H	S	C×L	1箱/kg	ダンホール
21650191	CU-8	700(50×14)			9.5	M6	19	19	18	15×50	11.5	配-6
21650291	CU-10	"			12.7	"	22	21	"	"	13.5	"
21650391	CU-15	"			15.9	"	25	23	20	"	14.0	"
21650491	CU-19	500(50×10)			19.1	"	29	25	"	"	11.0	"
21650591	CU-20	400(50×8)			22.2	"	32	31	25	15×56	10.0	"
21650691	CU-5	300(50×6)			25.4	"	35	33	"	15×63	8.0	"
21650791	CU-25	"			28.6	"	38	34	"	"	8.5	"
21650891	CU-31	"			31.7	"					8.5	"
21650991	CU-32	250(50×5)			34.9	"	44	37	"	15×73	8.0	"
21651091	CU-38	"			38.1	"					8.0	"
21651191	CU-40	200(50×4)			41.3	"	51	40	"	"	7.0	"
21651291	CU-44	"			44.5	"					7.0	"
21651391	CU-50	150(50×3)			54.0	"	63	46	"	15×96	6.5	"
21651491	CU-65	100(10×10)			66.7	"	78	59	30	"	5.5	"
21651591	CU-80	80(10×8)			79.4	"	89	64	"	15×115	5.0	"
21651691	CU-100	50(10×5)			104.8	"	114	77	30	15×140	4.0	"

デップUボルト

GP管用／材質：鉄製ユニクロメッキ《色調：アイボリー》

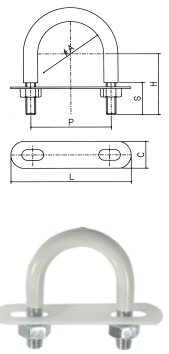

コード番号	サイズ	1箱	単価		φA	ネジ径	P	H	S	C×L	1箱/kg	ダンホール
21660191	GP-15	230			21.7	W3/8	37	31	25	25×73	17.0	c-50-200
21660291	GP-20	200			27.2	"	41	34	"	"	16.0	"
21660391	GP-25	200			34.0	"	50	40	"	25×95	19.0	配-2
21660491	GP-32	180			42.7	"	59	48	30	"	20.0	"
21660591	GP-40	150			48.6	"	65	51	"	25×110	17.0	"
21660691	GP-50	100			60.5	"	77	57	"	"	13.0	"
21660791	GP-65	80			76.3	"	93	70	35	25×140	13.0	"
21660891	GP-80	70			89.1	"	105	77	"	"	12.0	"
21660991	GP-100	50			114.3	"	130	90	"	25×170	11.0	"
21661091	GP-125	20			139.8	W3/8	160	110	45			
21661191	GP-150	10			165.2	"	186	125	"			
21661291	GP-200	5			216.3	"	238	154	"			

デップUボルト

SU管用／材質；SUS-304《色調；ブルー》

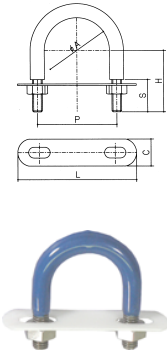

コード番号	SU管	1箱	単価		φA	ネジ径	P	H	S	C×L	1箱/kg	ダンボール
21670100	SU-13	250			15.9	W3/8	30	28	25	25×73	17.5	c-50-200
21670200	SU-20	230			22.2	〃	37	31	〃	〃	17.5	〃
21670300	SU-25	200			28.6	〃	41	34	〃	〃	16.5	〃
21670400	SU-30	200			34.0	〃	50	40	〃	25×95	19.5	配-2
21670500	SU-40	180			42.7	〃	59	48	30	〃	20.5	〃
21670600	SU-50	150			48.6	〃	65	51	〃	25×110	18.5	〃
21670700	SU-60	100			60.5	〃	77	57	〃	〃	13.5	〃
21670800	SU-75	80			76.3	〃	93	70	35	25×140	13.0	〃
21670900	SU-80	70			89.1	〃	105	77	〃	〃	13.0	〃
21671000	SU-100	50			114.3	〃	130	90	〃	25×170	11.0	〃
21671100	SU-125	40			139.8	W3/8	160	110	45	25×192	10.5	〃
21671200	SU-150	25			165.2	〃	186	125	〃	25×221	7.5	〃
21671300	SU-200	5			216.3	〃	238	154	〃	25×282		

デップUボルト

GP管用／材質；SUS-304《色調；アイボリー》

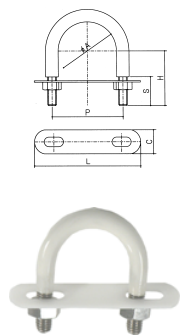

コード番号	GP管	1箱	単価		φA	ネジ径	P	H	S	C×L	1箱/kg	ダンボール
21680100	GP-15	230			21.7	W3/8	37	31	25	25×73	17.0	c-50-200
21680200	GP-20	200			27.2	〃	41	34	〃	〃	16.0	〃
21680300	GP-25	200			34.0	〃	50	40	〃	25×95	19.0	配-2
21680400	GP-32	180			42.7	〃	59	48	30	〃	20.0	〃
21680500	GP-40	150			48.6	〃	65	51	〃	25×110	17.0	〃
21680600	GP-50	100			60.5	〃	77	57	〃	〃	13.0	〃
21680700	GP-65	80			76.3	〃	93	70	35	25×140	13.0	〃
21680800	GP-80	70			89.1	〃	105	77	〃	〃	12.0	〃
21680900	GP-100	50			114.3	〃	130	90	〃	25×170	11.0	〃
21681000	GP-125	20			139.8	W3/8	160	110	45			
21681100	GP-150	10			165.2	〃	186	125	〃			
21681200	GP-200	5			216.3	〃	238	154	〃			

GP管 Uバンド

ユニクロメッキ

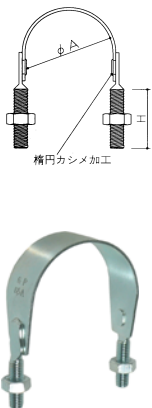

コード番号	サイズ	1箱	単価		φA	ネジ径	H	板厚	巾	1箱/kg	ダンボール	
21690191	20A	250			27.2	W3/8	25	2.0	25	17.5	配-6	
21690291	25A	200			34.0	〃	〃	〃	〃	15.5	〃	
21690391	32A	180			42.7	〃	35	2.0	25	17.0	配-1	
21690491	40A	150			48.6	〃	〃	〃	〃	15.0	〃	
21690591	50A	120			60.5	〃	〃	〃	〃	13.5	〃	
21690691	65A	120			76.3	〃	〃	〃	32	17.0	配-2	
21690791	80A	100			89.1	〃	〃	〃	〃	16.0	〃	
21690891	100A	80			114.3	〃	〃	〃	〃	15.0	〃	
21692191	125A	40			受注生産	139.8	W3/8	55	3.0	32	12.0	配-3
21692291	150A	30			受注生産	165.3	〃	〃	〃	〃	10.5	〃
21692391	200A	20			受注生産	216.2	〃	〃	〃	〃	9.0	〃
21690991	125A	40				139.8	W1/2	55	3.0	32	12.5	配-3
21691091	150A	30				165.3	〃	〃	〃	〃	11.0	〃
21691191	200A	20				216.2	〃	〃	〃	〃	9.5	〃
21691291	250A	15			受注生産	267.5	〃	〃	〃	〃		配-5
21691391	300A	10			受注生産	318.5	〃	〃	〃	〃		〃

SUS-304 GP管 Uバンド

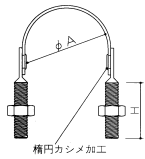

横円カシメ加工



コード番号	サイズ	1箱	単価		φA	ネジ径	H	板厚	巾	1箱/kg	ダンボール
21700200	20A	250			27.2	W3/8	25	1.5	25	17.0	配-6
21700300	25A	200			34.0	〃	〃	〃	〃	15.0	〃
21700400	32A	180			42.7	〃	35	1.5	25	16.0	配-1
21700500	40A	150			48.6	〃	〃	〃	〃	14.0	〃
21700600	50A	120			60.5	〃	〃	〃	〃	12.0	〃
21700700	65A	120			76.3	〃	〃	2.0	32	16.5	配-2
21700800	80A	100			89.1	〃	〃	〃	〃	16.0	〃
21700900	100A	80			114.3	〃	〃	〃	〃	15.0	〃
21702100	125A	40		受注生産	139.8	W3/8	55	3.0	32	12.0	配-3
21702200	150A	30		受注生産	165.3	〃	〃	〃	〃	10.5	〃
21702300	200A	20		受注生産	216.2	〃	〃	〃	〃	9.0	〃
21701000	125A	40			139.8	W1/2	55	3.0	32	12.5	配-3
21701100	150A	30			165.3	〃	〃	〃	〃	11.0	〃
21701200	200A	20			216.2	〃	〃	〃	〃	9.5	〃
21701300	250A	15		受注生産	267.5	〃	〃	〃	〃		配-5
21701400	300A	10		受注生産	318.5	〃	〃	〃	〃		〃

二層管 Uバンド ユニクロメッキ

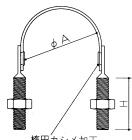

横円カシメ加工

コード番号	サイズ	1箱	単価		φA≒	ネジ径	H	板厚	巾	1箱/kg	ダンボール
21710191	40A	100			63.0	W3/8	45	2.0	25	12.0	配-3
21710291	50A	100			76.0	〃	〃	〃	〃	14.0	〃
21710391	65A	80			92.0	〃	〃	2.3	25	13.0	〃
21710491	75A	80			105.0	〃	〃	〃	〃	14.0	〃
21710591	100A	70			132.0	〃	〃	〃	〃	15.0	〃
21711191	125A	30		受注生産	159.0	W3/8	45	3.0	32	10.0	〃
21711291	150A	30		受注生産	186.0	〃	〃	〃	〃	11.5	〃
21710691	125A	30			159.0	W1/2	55	3.0	32	10.5	〃
21710791	150A	30			186.0	〃	〃	〃	〃	12.0	〃

SUS-304 二層管 Uバンド

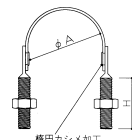

横円カシメ加工

コード番号	サイズ	1箱	単価		φA≒	ネジ径	H	板厚	巾	1箱/kg	ダンボール
21800100	40A	100			63.0	W3/8	45	2.0	25	12.5	配-3
21800200	50A	100			76.0	〃	〃	〃	〃	14.5	〃
21800300	65A	80			92.0	〃	〃	2.0	25	12.5	〃
21800400	75A	80			105.0	〃	〃	〃	〃	14.0	〃
21800500	100A	70			132.0	〃	〃	〃	〃	14.0	〃
21801100	125A	30		受注生産	159.0	W3/8	45	3.0	32	12.5	〃
21801200	150A	30		受注生産	186.0	〃	〃	〃	〃	14.0	〃
21800600	125A	30			159.0	W1/2	55	3.0	32	13.0	〃
21800700	150A	30			186.0	〃	〃	〃	〃	14.5	〃

スパイラル管用Uバンド バンド;SGHC ボルト・ナットユニクロメッキ

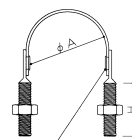

横円カシメ加工



コード番号	サイズ	1箱	単価		φA	ネジ径	H	板厚	巾	1箱/kg	ダンボール
21720100	SP100	100			103	W3/8	45	1.6	25	14.5	配-3
21720200	SP125	80			128	〃	〃	〃	〃	13.0	〃
21720300	SP150	80			153	〃	〃	〃	〃	15.0	〃
21720400	SP175	70			178	〃	〃	〃	〃	14.5	〃
21720500	SP200	60			203	〃	〃	〃	〃	13.5	〃
21720600	SP225	60			228	〃	〃	〃	〃	14.5	〃
21720700	SP250	50			253	〃	〃	〃	〃	13.0	〃
21720800	SP275	40			278	〃	〃	〃	〃	11.5	〃
21720900	SP300	50			303	〃	〃	〃	〃	15.5	W150
21721000	SP325	50			325	〃	〃	〃	〃	16.5	〃
21721100	SP350	40			353	〃	〃	〃	〃	14.0	〃
21721200	SP375	40			378	〃	〃	〃	〃	15.0	ss-150H
21721300	SP400	30			403	〃	〃	〃	〃	12.0	〃
21721400	SP450	30			453	〃	〃	〃	〃	13.5	〃
21721500	SP500	25			503	〃	〃	〃	〃	12.5	〃

SUS-304 スパイラル管用Uバンド

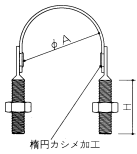

コード番号	サイズ	1箱	単価			φA	ネジ径	H	板厚	巾	1箱/kg	ダンボール
21760100	SP100	100				103	W3/8	45	1.5	25	13.5	配-3
21760200	SP125	80				128	"	"	"	"	12.0	"
21760300	SP150	80				153	"	"	"	"	14.0	"
21760400	SP175	70				178	"	"	"	"	13.5	"
21760500	SP200	60				203	"	"	"	"	12.5	"
21760600	SP225	60				228	"	"	"	"	13.5	"
21760700	SP250	50				253	"	"	"	"	12.0	"
21760800	SP275	40				278	"	"	"	"	10.5	"
21760900	SP300	50				303	"	"	"	"	14.5	W150
21761000	SP325	50				325	"	"	"	"	15.5	"
21761100	SP350	40				353	"	"	"	"	13.0	"
21761200	SP375	40				378	"	"	"	"	14.0	ss-150H
21761300	SP400	30				403	"	"	"	"	11.0	"
21761400	SP450	30				453	"	"	"	"	12.5	"
21761500	SP500	25				503	"	"	"	"	12.0	"

防振GP管Uバンド

材質:SPHC【ユニクロメッキ】

防震ゴム 厚さ10mm 材質EPT60°

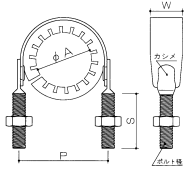

コード番号	サイズ	1箱	単価			φA	ネジ径	T×W	P	S	1箱/kg	ダンボール
21730191	20A	150				27.2	W3/8	2.3×25	58	30	19.0	配-2
21730291	25A	130				34.0	"	"	65	30	18.0	"
21730391	32A	100				42.7	"	"	75	30	15.5	"
21730491	40A	100				48.6	"	"	80	35	17.0	"
21730591	50A	100				60.5	"	"	95	35	19.0	"
21730691	65A	80				76.5	"	2.6×25	107	35	19.0	"
21730791	80A	70				89.1	"	"	118	35	18.0	"
21730891	100A	50				114.3	"	"	145	35	15.0	"
21730991	125A	20				139.8	W1/2	3.0×32	175	55	11.0	"
21731091	150A	20				165.2	"	"	195	55	12.0	"
21731191	200A	20				216.3	"	"	245	55	15.5	配-5
21731291	250A	10				267.4	"	"				

SUS-304 防振 GP管Uバンド

防震ゴム 厚さ10mm 材質EPT60°



コード番号	サイズ	1箱	単価			φA	ネジ径	T×W	P	S	1箱/kg	ダンボール
21740100	20A	150				27.2	W3/8	1.5×25	58	30	18.0	配-2
21740200	25A	130				34.0	"	"	65	30	17.0	"
21740300	32A	100				42.7	"	"	75	30	14.0	"
21740400	40A	100				48.6	"	"	80	35	15.0	"
21740500	50A	100				60.5	"	"	95	35	17.0	"
21740600	65A	80				76.5	"	2.0×25	107	35	17.5	"
21740700	80A	70				89.1	"	"	118	35	17.0	"
21740800	100A	50				114.3	"	"	145	35	14.0	"
21740900	125A	20				139.8	W1/2	2.0×32	175	55	10.0	"
21741000	150A	20				165.2	"	"	195	55	11.0	"
21741100	200A	20				216.3	"	3.0×32	245	55	16.0	配-5
21741200	250A	10				267.4	"	"				

**防振PC管Uバンド** 材質:SPHC【ユニクロメッキ】 防震ゴム 厚さ10mm 材質EPT60°

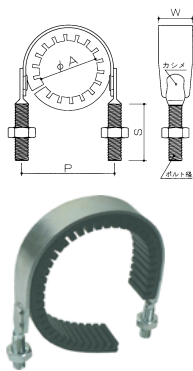

コード番号	サイズ	1箱	単価		φA	ネジ径	T×W	P	S	1箱/kg	ダンボール
21820191	20A	150			31.2	W3/8	2.3×25	62	30		配-2
21820291	25A	130			37.6	"	"	69	30		"
21820391	32A	100			46.3	"	"	79	30		"
21820491	40A	100			52.2	"	"	84	35		"
21820591	50A	100			64.1	"	"	99	35		"
21820691	65A	80			79.9	"	2.6×25	111	35		"
21820791	80A	70			92.7	"	"	122	35		"
21820891	100A	50			118.3	"	"	149	35		"
21820991	125A	20			143.8	W1/2	3.0×32	179	55		"
21821091	150A	20			170.2	"	"	199	55		"

**SUS-304 防振 PC管Uバンド** 防震ゴム 厚さ10mm 材質EPT60°



コード番号	サイズ	1箱	単価		φA	ネジ径	T×W	P	S	1箱/kg	ダンボール
21830100	20A	150			31.2	W3/8	2.0×25	62	30	20.0	#0
21830200	25A	130			37.6	"	"	69	30	19.0	"
21830300	32A	100			46.3	"	"	79	30	16.0	配-2
21830400	40A	100			52.2	"	"	84	35	17.5	"
21830500	50A	100			64.1	"	"	99	35	20.0	"
21830600	65A	80			79.9	"	"	111	35	18.5	"
21830700	80A	70			92.7	"	"	122	35	18.0	"
21830800	100A	50			118.3	"	"	149	35	15.0	"
21830900	125A	20			143.8	W1/2	3.0×32	179	55		"
21831000	150A	20			170.2	"	"	199	55		"

**二層管防振Uバンド** 材質:SPHC【ユニクロメッキ】 防震ゴム 厚さ10mm 材質EPT60°

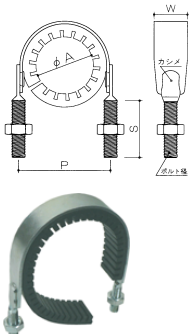

コード番号	サイズ	1箱	単価		φA	ネジ径	T×W	P	S	1箱/kg	ダンボール
21840191	40A				63.0	W3/8	2.3×25	110	45		
21840291	50A				76.0	"	"	123	45		
21840391	65A				92.0	"	"	138	45		
21840491	80A				105.0	"	"	152	45		
21840591	100A				132.0	"	"	180	45		
21840691	125A				159.0	W1/2	3.0×32	208	55		
21840791	150A				186.0	"	"	235	55		

**SUS-304 二層管防振 Uバンド** 防震ゴム 厚さ10mm 材質EPT60°



コード番号	サイズ	1箱	単価		φA	ネジ径	T×W	P	S	1箱/kg	ダンボール
21850100	40A				63.0	W3/8	2.0×25	110	45		
21850200	50A				76.0	"	"	123	45		
21850300	65A				92.0	"	"	138	45		
21850400	80A				105.0	"	"	152	45		
21850500	100A				132.0	"	"	180	45		
21850600	125A				159.0	W1/2	3.0×32	208	55		
21850700	150A				186.0	"	"	235	55		

【台付き】防振Uバンド  
SPHC:ユニクロメッキ

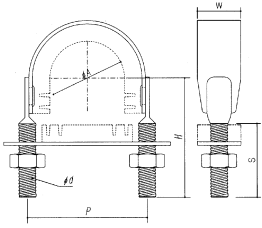

コード番号	サイズ	1箱	単価		φA	ネジ径	T×W	P	S	1箱/kg	ダンホール
22180191	20A	150			27.2	W3/8	2.3×25	58	30		配-2
22180291	25A	130			34.0	"	"	65	30		"
22180391	32A	100			42.7	"	"	75	30		"
22180491	40A	100			48.6	"	"	80	35		"
22180591	50A	100			60.5	"	"	95	35		"
22180691	65A	80			76.5	"	2.6×25	107	35		
22180791	80A	70			89.1	"	"	118	35		配-2
22180891	100A	50			114.3	"	"	145	35		"
22180991	125A	20			139.8	W1/2	3.0×32	175	55		"
22181091	150A	20			165.2	"	"	195	55		"
22181191	200A				216.3	"	"		55		
22181291	250A				267.4	"	"				

SUS-304 ステンレス製

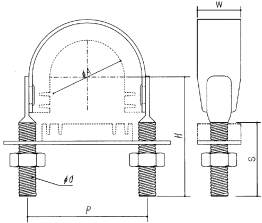

コード番号	サイズ	1箱	単価		φA	ネジ径	T×W	P	S	1箱/kg	ダンホール
22190100	20A	150			27.2	W3/8	1.5×25	58	30		配-2
22190200	25A	130			34.0	"	"	65	30		"
22190300	32A	100			42.7	"	"	75	30		"
22190400	40A	100			48.6	"	"	80	35		"
22190500	50A	100			60.5	"	"	95	35		"
22190600	65A	80			76.5	"	2.0×25	107	35		
22190700	80A	70			89.1	"	"	118	35		配-2
22190800	100A	50			114.3	"	"	145	35		"
22190900	125A	20			139.8	W1/2	2.0×32	175	55		"
22191000	150A	20			165.2	"	"	195	55		"
22191100	200A	15			216.3	"	3.0×32		55		
22191200	250A				267.4	"	"				

3t ゴム付 配管固定バンド  
(ユニクロメッキ)

タン付き  
GP管用

材質 本体 SPHC  
3t防振ゴム CR60°



コード番号	サイズ	1箱	単価		φD	W	p1	p2	l	使用タン	1箱/kg	ダンホール
21870191	80A				89.1	25	145	219	275	W3/8×25		
21870291	100A				114.3	25	170	244	300	W3/8×25		
21870391	125A				139.8	25	190	264	320	W3/8×25		
21870491	150A				165.2	25	210	284	340	W3/8×25		
21870591	200A				216.3	32	260	334	390	W3/8×25		
21870691	250A				267.4	32	310	384	440	W3/8×25		

3t ゴム付 配管固定バンド  
(ユニクロメッキ) 3t防振ゴム

タンなし  
GP管用



コード番号	サイズ	1箱	単価			1箱/kg	ダンホール
21880191	80A						
21880291	100A						
21880391	125A						
21880491	150A						
21880591	200A						
21880691	250A						



ボイド管止金具

材質:SGHC 板厚1.2mmt

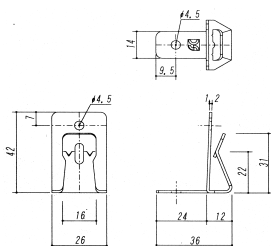

コード番号	1箱/ポリ袋	単価		1箱/kg	タンホール
21750100	1,000/50×20			15.0	#0